

資料結構



演算法

圖

Graph

圖 Graph

[十八豆教育科技](#)

在一般座標平面上找特定目標真的需要使用到**廣度優先搜尋(BFS)**或**深度優先搜尋(DFS)**嗎？



# for 迴圈也可以處理的

```
#include <stdio.h>
#define SIZE 5
int main()
{
    int i = 0, j = 0;
    int x = 0, y = 0;

    for (i = 0; i < SIZE; i++) {
        x = i;
        printf("[%d, %d]", x, y);
        for (j = 1; j < SIZE; j++) {
            y = (i % 2 == 0) ? y + 1 : y - 1;
            printf("[%d, %d]", x, y);
        }
        printf("\n");
    }
    return 0;
}
```

外層的 for 迴圈  
控制 y 坐標值

內層的 for 迴圈  
控制 x 軸

(0,0)	(0,1)	(0,2)	(0,3)	(0,4)
(1,0)	(1,1)	(1,2)	(1,3)	(1,4)
(2,0)	(2,1)	(2,2)	(2,3)	(2,4)
(3,0)	(3,1)	(3,2)	(3,3)	(3,4)
(4,0)	(4,1)	(4,2)	(4,3)	(4,4)

執行結果

```
dice - graphSearch $ ./forXY.exe
[0, 0] [0, 1] [0, 2] [0, 3] [0, 4]
[1, 4] [1, 3] [1, 2] [1, 1] [1, 0]
[2, 0] [2, 1] [2, 2] [2, 3] [2, 4]
[3, 4] [3, 3] [3, 2] [3, 1] [3, 0]
[4, 0] [4, 1] [4, 2] [4, 3] [4, 4]
```



兩個 for 可以解決的事情為什麼還要用廣度優先搜尋(BFS)或深度優先搜尋(DFS)呢？



(0,0)	(0,1)	(0,2)	(0,3)	(0,4)
(1,0)	(1,1)	(1,2)	(1,3)	(1,4)
(2,0)	(2,1)	(2,2)	(2,3)	(2,4)
(3,0)	(3,1)	(3,2)	(3,3)	(3,4)
(4,0)	(4,1)	(4,2)	(4,3)	(4,4)

```
for (i = 0; i < SIZE; i++) {  
    x = i;  
    for (j = 1; j < SIZE; j++) {  
        y = (i % 2 == 0) ? y+1:y-1;  
    }  
}
```

# 如果是這樣的 $xy$ 平面呢？

當平面不再四四方方，  
可使用的點有限制時，  
for 迴圈好像就不那麼  
好使用了？

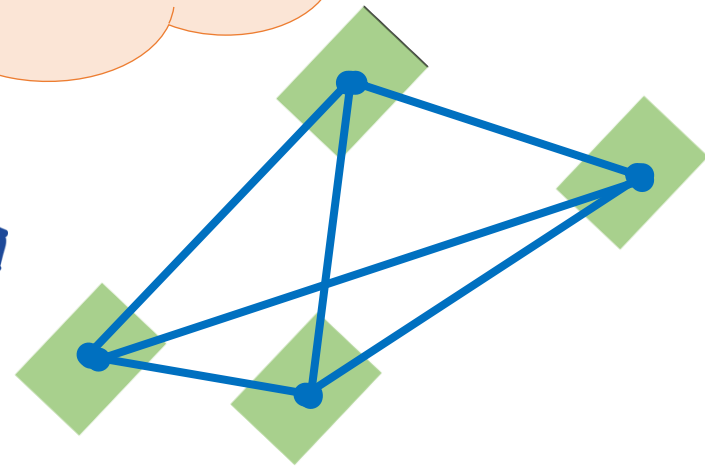
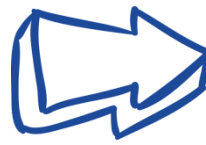
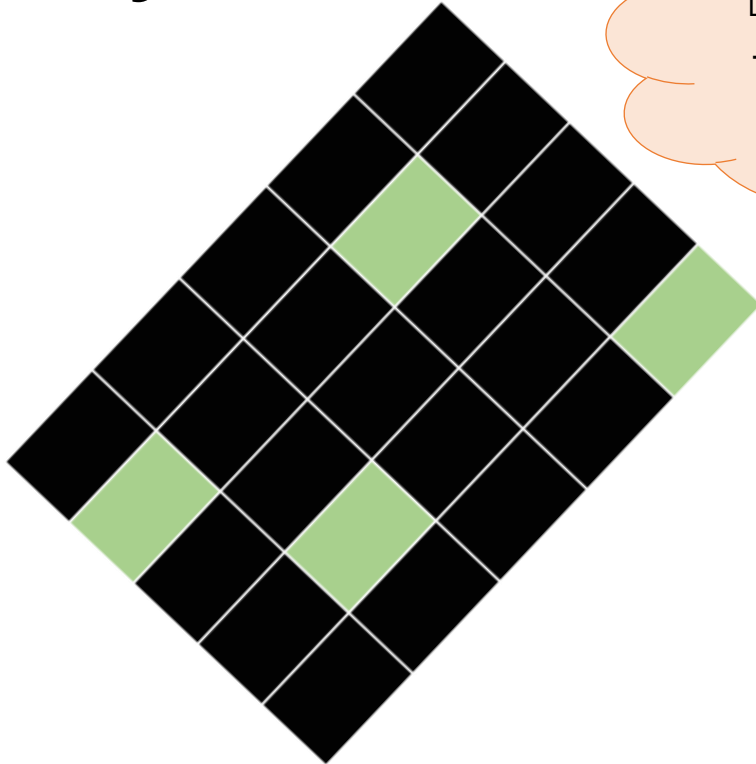
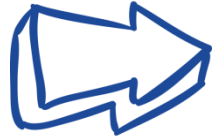

平面上只有  
 $(1,0)$   $(1,3)$   $(3,1)$   $(4,4)$   
四個點可以使用

將平面旋轉一下

移除不能使用的點，  
可以使用的點用線連接，  
只能通過線到達  
另一個點

# 甚至是這樣的 $xy$ 平面呢？

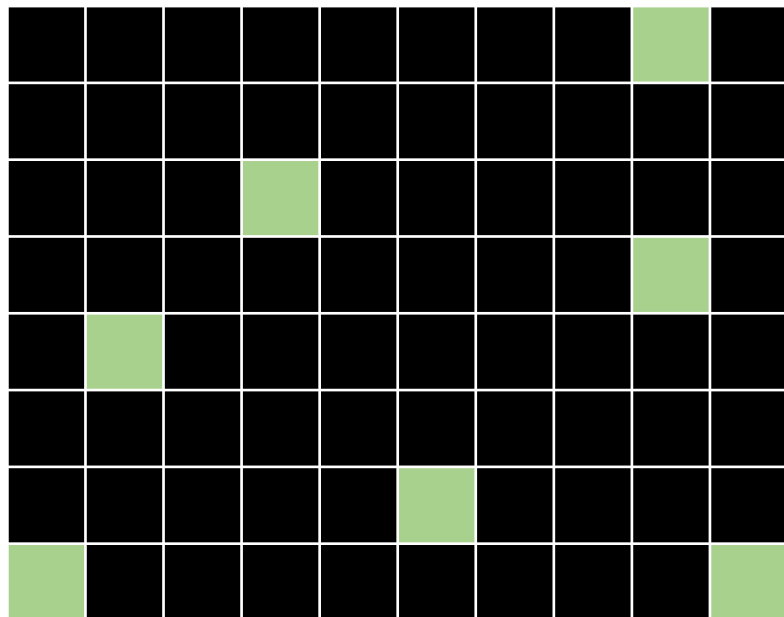

平面長寬變的更大，  
可使用與不可使用的  
點也都變多了！

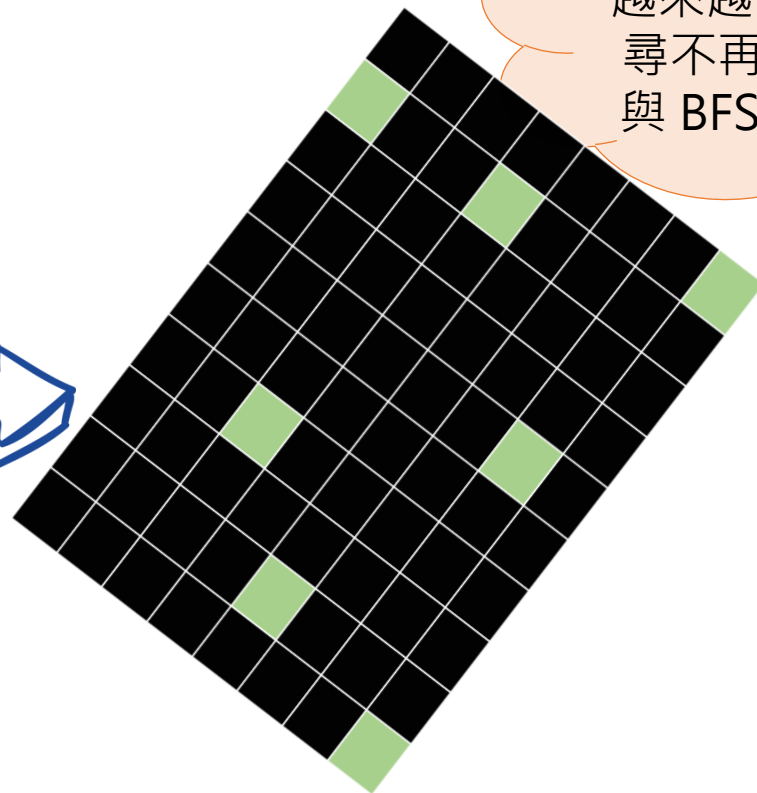
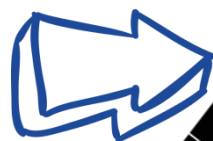

同樣將平面旋轉一下

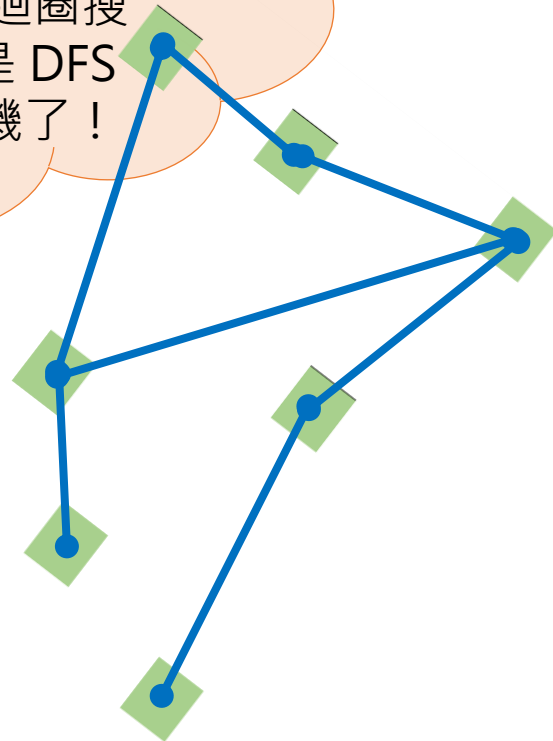
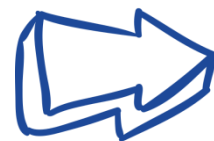

同樣的，可以通過的點  
用線連接，只能通過線  
到達另一個點，而且並  
非所有點都可互通！

不規則的平面越來越大，  
可使用的點與線的限制  
越來越多時，for 迴圈搜  
尋不再適用，就是 DFS  
與 BFS 的使用時機了！

# 這就是『圖 Graph』

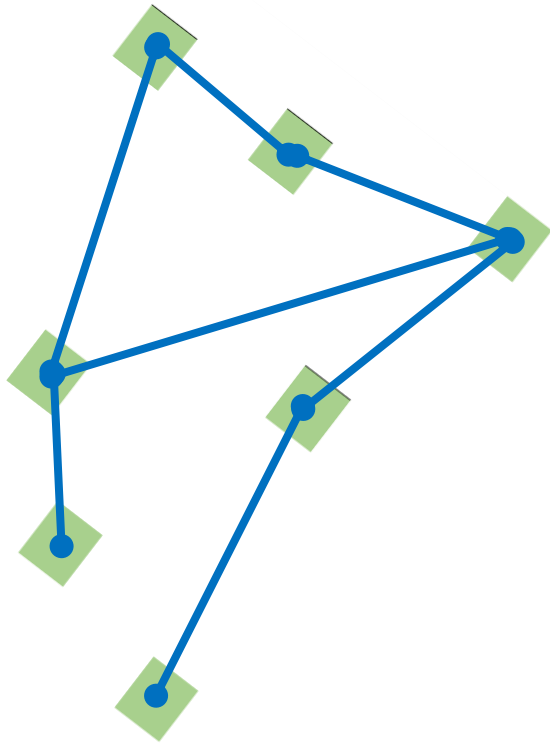

當平面上並非所有點都可使用，  
可以使用的**點與點**之間必須有  
**線**連接時才可到達，我們就將  
此變形平面稱為

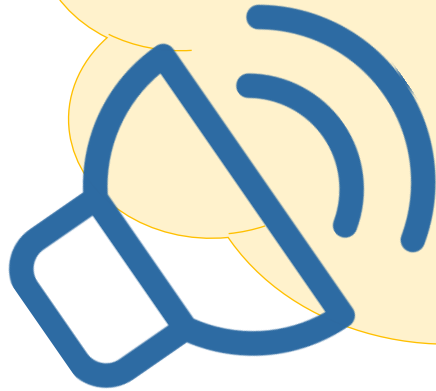

『圖 Graph』

# 圖的應用 – 人際關係圖

- 圖(graph)也可用來表示人際關係圖
  - 每個點代表一個人
  - 點與點間的線代表兩個人是認識的

想想看，如果 Marshall 想認識 May 的話，可以透過誰介紹呢？

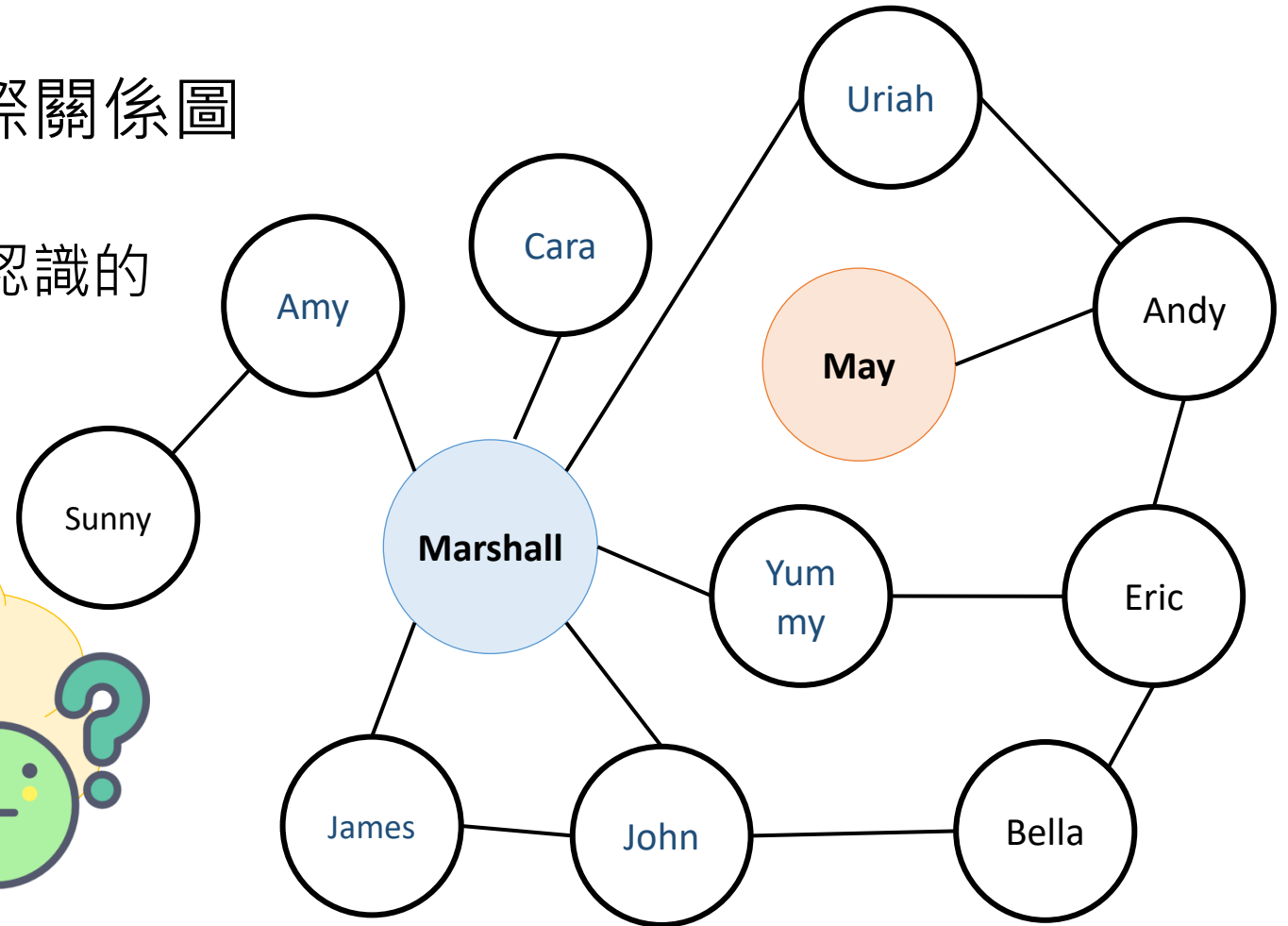



# 圖的應用 – 交通路線圖

- 圖(graph)也可用來表示交通路線圖
  - 每個點代表一個地名或停靠點
  - 點與點間的線代表此兩個地點是有交通工具可以到達的

想想看，如果想從紅色圈圈的 Bond Street 到達藍色圈圈的 Temple，要如果搭乘呢？

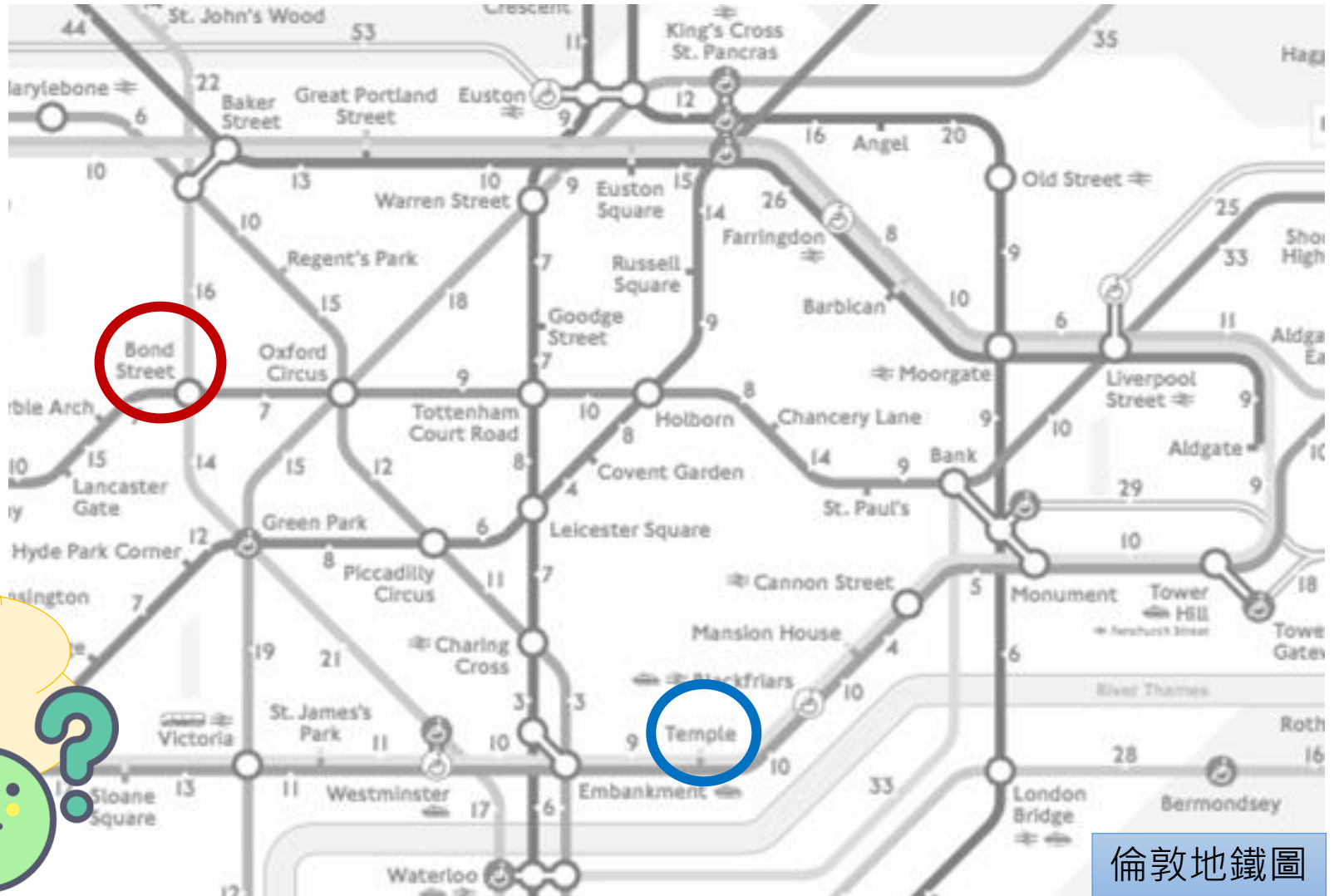

倫敦地鐵圖

# 圖的應用 – C 資料型態學習圖

- 圖(graph)也可用來表示知識(技能)的學習圖
  - 每個點代表一個知識點
  - 點與點間的線代表是有直接相關連的知識

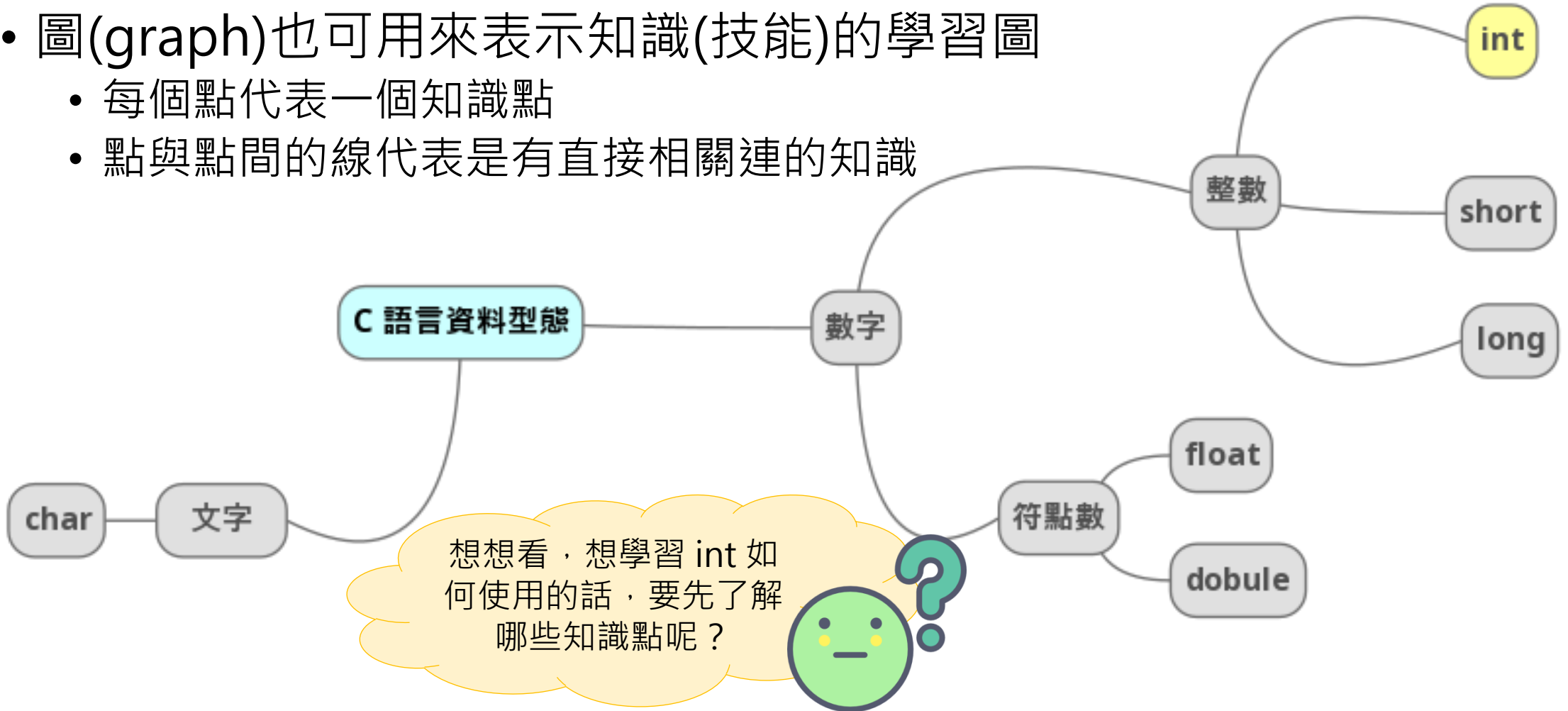

# 圖的應用 – 很多很多...

- 人際關係圖
- 交通路線圖
- 知識學習圖
- 航線路網
- 電力分布
- 網路分布
- ...

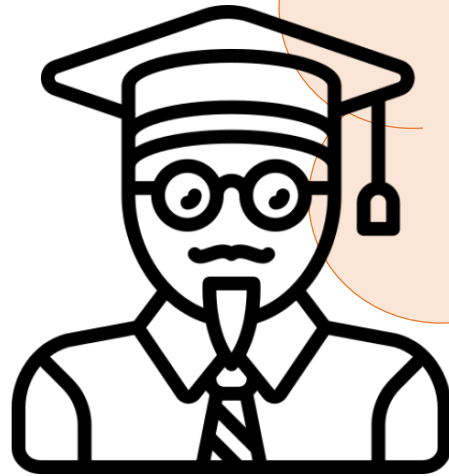

到目前為止，主要介紹為什麼會有『圖 Graph』這種結構，接下來會詳細的介紹『**圖 Graph**』。

因為『圖 Graph』是一種特殊的資料結構，跟前面介紹的指標、結構、排序等等相比有比較多的專有名詞，但不用擔心，不需要硬背名詞，只要搭配圖了解就可以了！

<圖 Graph>  
基本概念

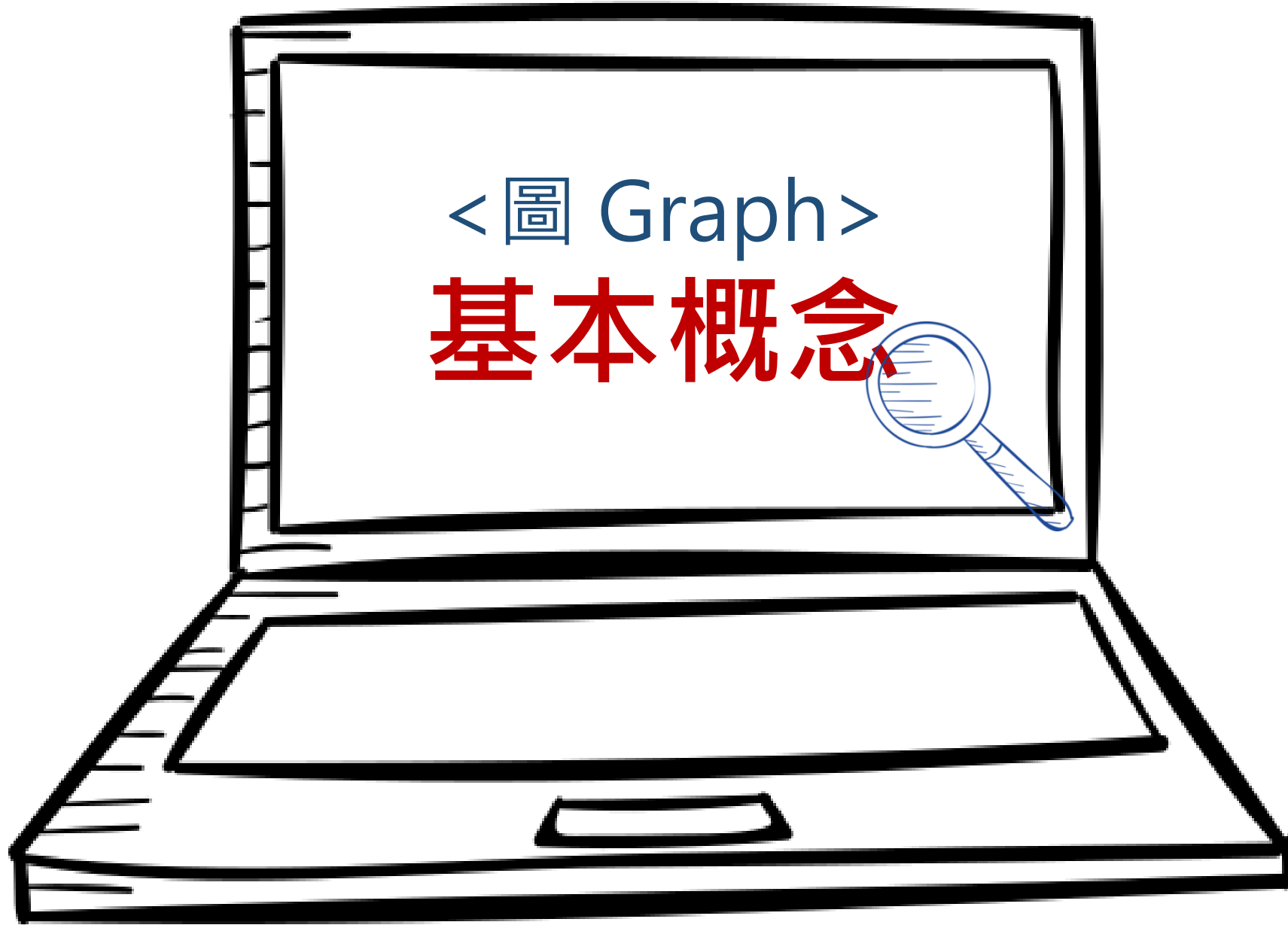

# 圖(Graph) 是？

- 一種表示**物件與物件**之間的**關係**的資料結構

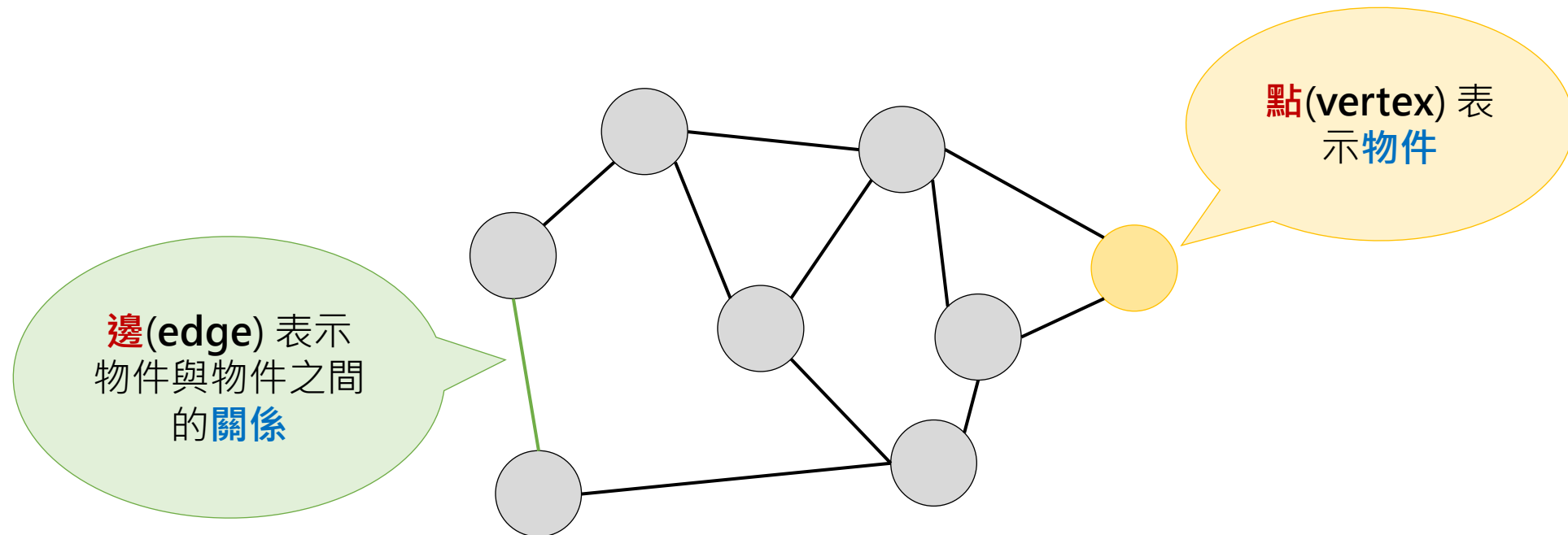

# 圖的定義

- 圖(Graph)是由**有限的頂點(vertices)**與**有限的邊(edges)**
- 圖的表示法： **$G = (V, E)$** 
  - $V$  是頂點(vertices)的集合
    - $V(G) = \{V_1, V_2, V_3, \dots, V_m\}$
    - $m > 0$
  - $E$  是邊(edges)的集合，任一邊是兩個頂點間的連線，因此用頂點對表示邊
    - $E(G) = \{E_1, E_2, E_3, \dots, E_n\}$
    - $n > 0$

# 圖的分類 by 邊的方向性(1)

## 有向圖(directed graph)

- 邊**有**方向性 (**有箭頭**)，**箭頭方向**會決定頂點的移動方向，

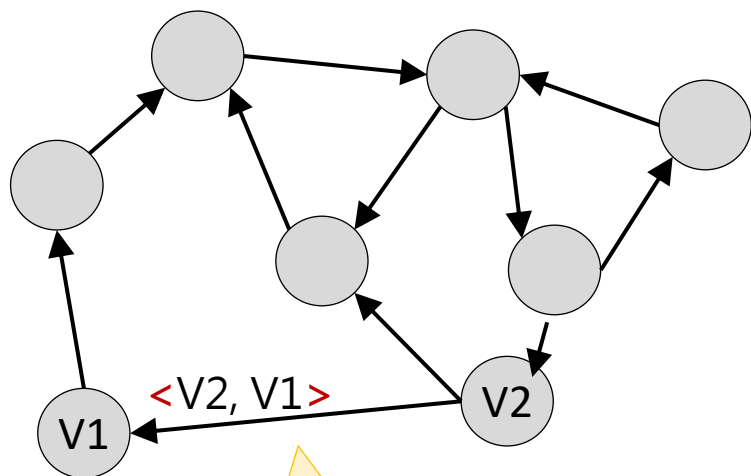

**單行道**  
只能從V2到V1

## 無向圖 (undirected graph)

- 邊**沒有**方向性(**沒有箭頭**)，邊兩端頂點可以互通

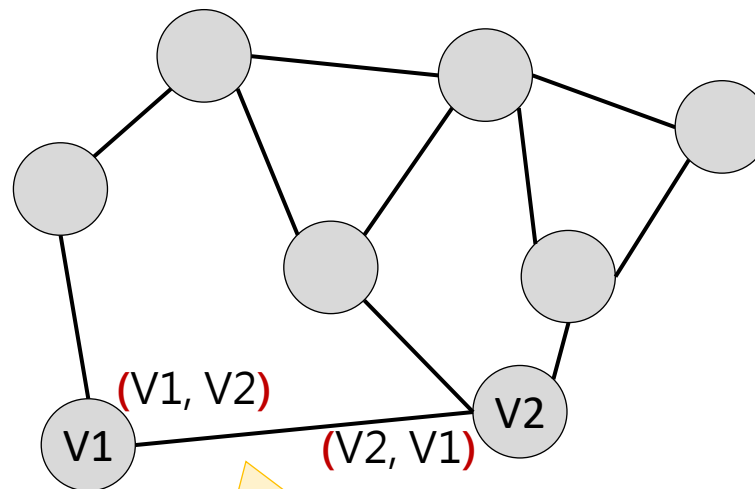

**雙向道**  
可以從V2到V1，  
也可以從V1到V2的

# 圖的分類 by 邊的方向性(2)

## 有向圖(directed graph)

- 邊**有**方向性
- 邊**有**箭頭
- 邊是**單向道**，單向道的方向由箭頭方向決定
- 邊用 **<起始點, 終點>** 表示
  - 起始點可以到達終點
  - $\langle V2, V1 \rangle$ :  $V2$ 可以到達 $V1$
- $\langle V2, V1 \rangle$  **不等於**  $\langle V1, V2 \rangle$

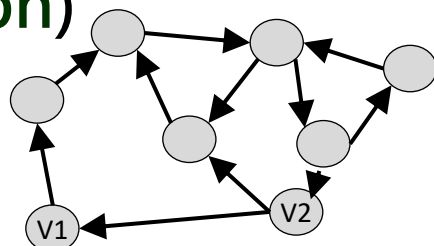

## 無向圖 (undirected graph)

- 邊**沒有**方向性
- 邊**沒有**箭頭
- 任一個邊都是**雙向道**，相接的兩個頂點可以互通
- 邊用 **(V2, V1)**表示
  - 前面那個頂點( $V2$ )可以到達後面那個頂點( $V1$ )，
  - 後面那個頂點( $V2$ )也可以到達前面那個頂點( $V2$ )

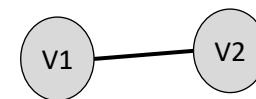
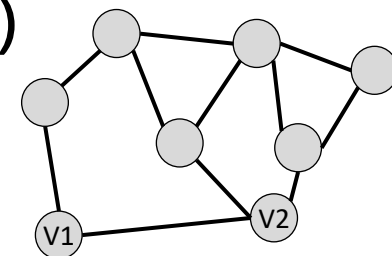

注意！  
邊的表示方式是不同的喔！



$(V2, V1)$  **等於**  $(V1, V2)$



# 無向圖的例子

## G1

- $V(G1) = \{V1, V2, V3, V4, V5, V6\}$
- $E(G1) = \{(V1, V3), (V3, V1), (V3, V6), (V6, V3), (V5, V6), (V6, V5), (V4, V5), (V5, V4), (V3, V4), (V4, V3), (V2, V4), (V4, V2)\}$

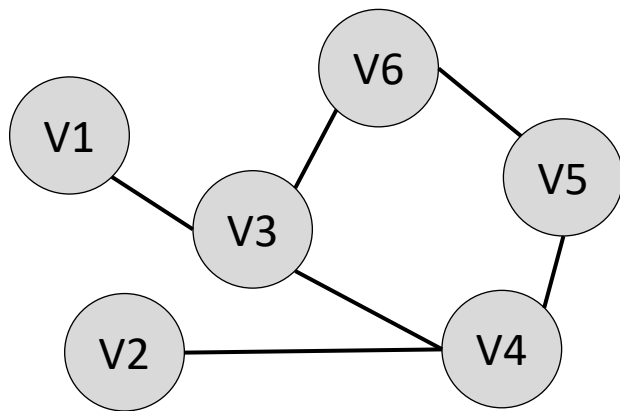

## G2

- $V(G2) = \{V1, V2, V3, V4\}$
- $E(G2) = \{(V1, V2), (V2, V1), (V1, V3), (V3, V1), (V2, V3), (V3, V2), (V2, V4), (V4, V2), (V3, V4), (V4, V3)\}$

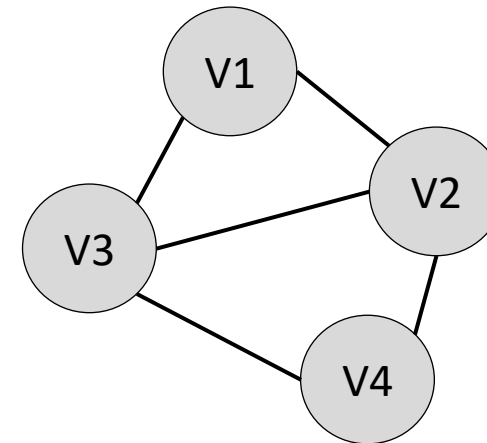

# 有向圖的例子

## G3

- $V(G3) = \{V1, V2, V3, V4, V5, V6\}$
- $E(G3) = \{\langle V1, V3 \rangle, \langle V3, V6 \rangle, \langle V6, V5 \rangle, \langle V5, V4 \rangle, \langle V3, V4 \rangle, \langle V2, V4 \rangle\}$

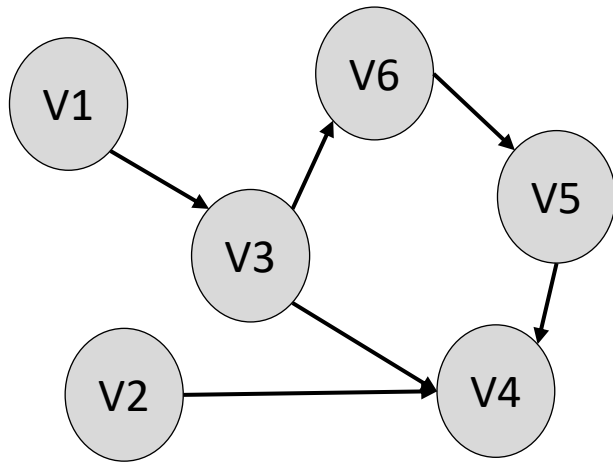

## G4

- $V(G4) = \{V1, V2, V3, V4\}$
- $E(G4) = \{\langle V2, V1 \rangle, \langle V1, V3 \rangle, \langle V2, V3 \rangle, \langle V4, V2 \rangle, \langle V4, V3 \rangle\}$

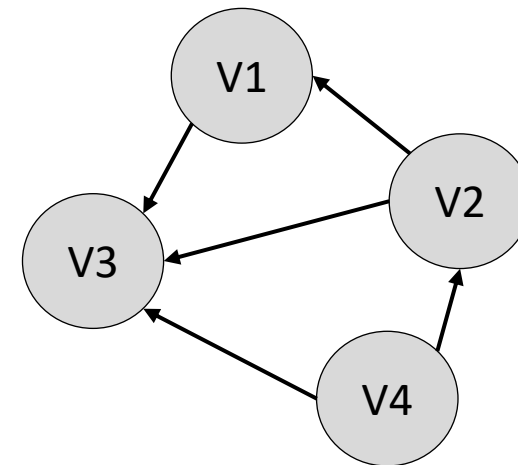

<圖 Graph>  
專有名詞

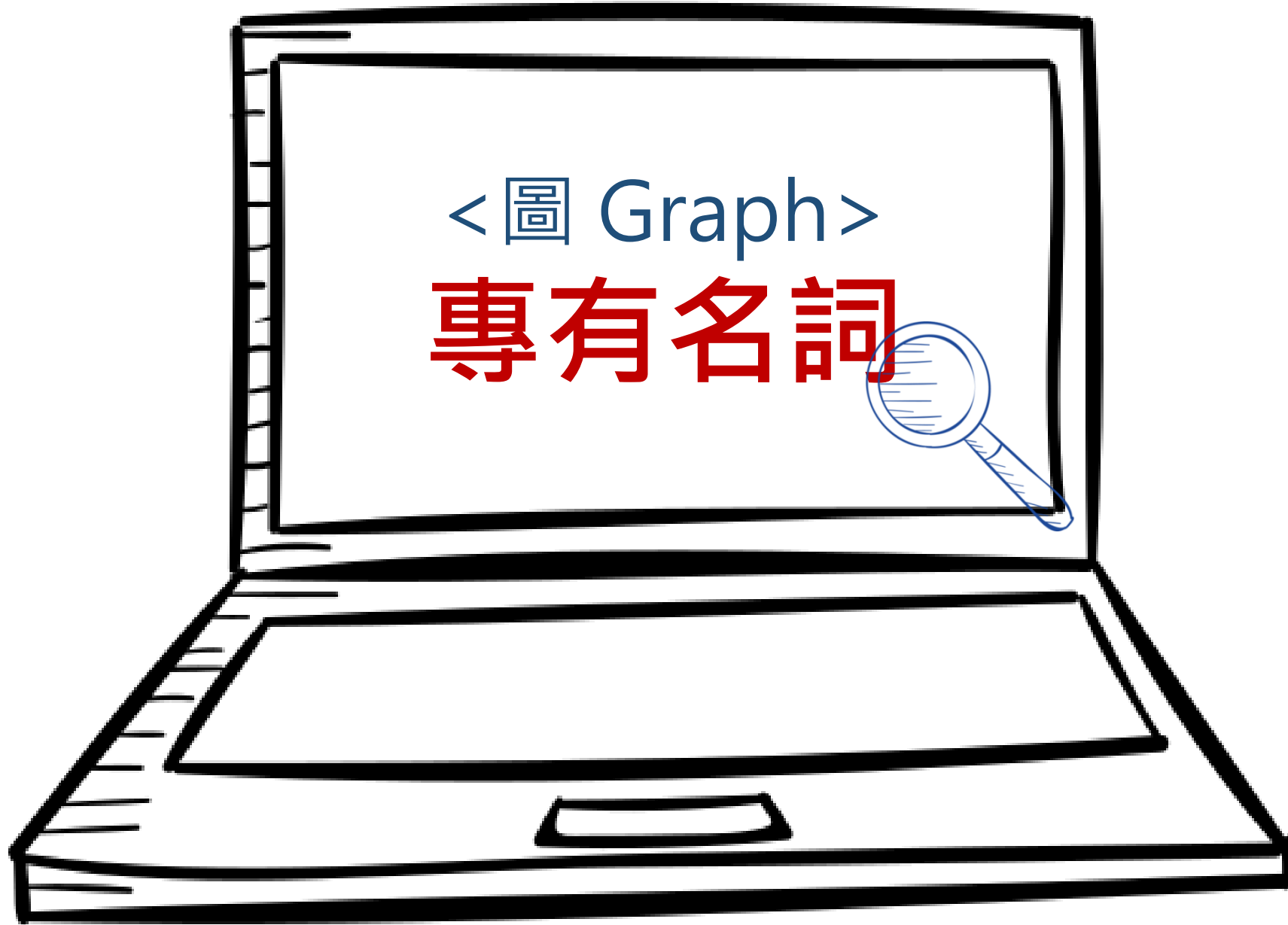

# 圖的專有名詞

頂點 vertex	相鄰 adjacent	簡單路徑 simple path	緊密連通單元 strongly connected component
邊 edge	附著 incident	循環 cycle	分支度 degree
無向圖 undirected graph	子圖 subgraph	連通 connected	內分支度 in-degree
有向圖 directed graph	路徑 path	連通單元 connected component	外分支度 out-degree
完全圖形 complete graph	長度 length	緊密連通 strongly connected	

# 路徑與路徑長度

- 路徑(path)：相異兩個頂點之間經過的所有邊稱為路徑
  - 一個路徑是由一個或多個邊組成
  - 相異兩個頂點之間可以有各種路徑
- 路徑長度(path length)：路徑包含的邊的個數

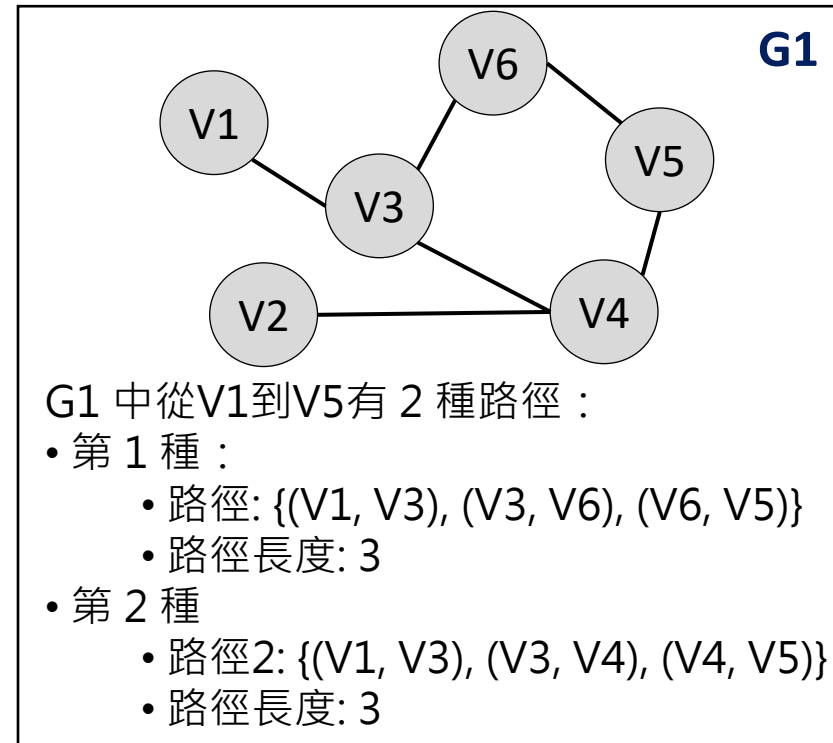
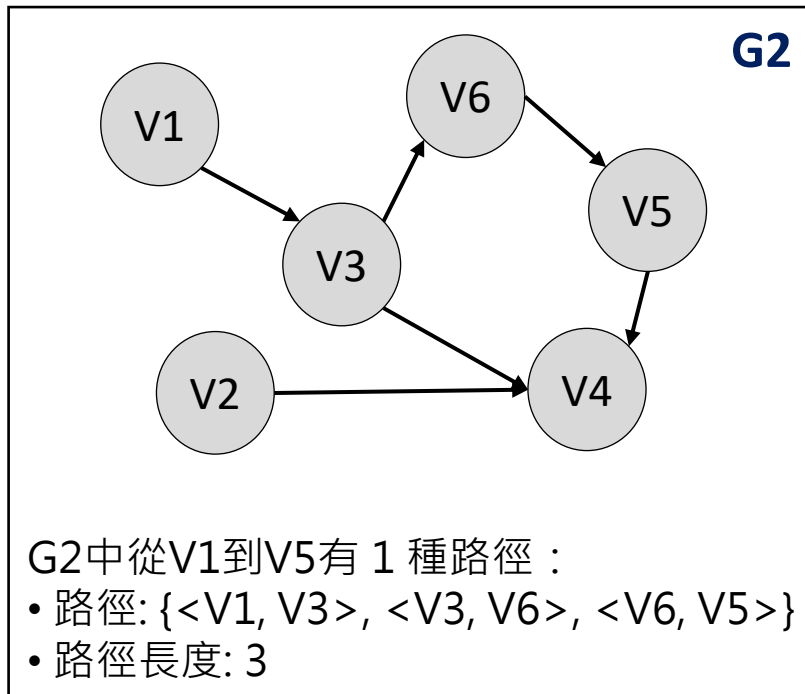

# 簡單路徑 與 循環

- 簡單路徑 Simple path
  - 除了起點(第一個頂點)與終點(最後一個頂點)，其他頂點都不可以重複
- 循環 Cycle
  - 若一條簡單路徑的起點與終點是相同的頂點，就稱為循環(cycle)
  - 循環又稱為迴圈

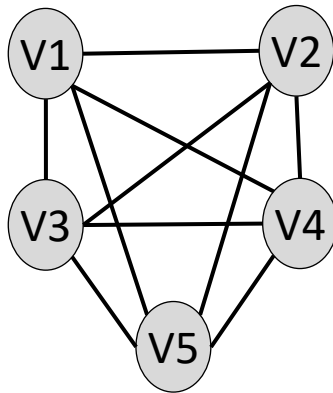

- $\{(V1, V3), (V3, V5), (V5, V2)\}$  是簡單路徑
- $\{(V1, V3), (V3, V5), (V5, V4), (V4, V2)\}$  是簡單路徑
- $\{(V1, V3), (V3, V5), (V5, V4), (V4, V2), (V2, V5)\}$  不是簡單路徑
  - V5 重複出現
- $\{(V1, V3), (V3, V5), (V5, V1)\}$  是簡單路徑也是循環

# 相鄰 與 附著

- 相鄰(adjacent)

- 無向圖：任兩個頂點間有一條邊相接，就稱這兩個頂點是相鄰的。
  - 邊  $(V_1, V_2)$  代表  $V_1$  與  $V_2$  是相鄰的。
- 有向圖：
  - 邊  $\langle V_1, V_2 \rangle$  代表：
    - $V_1$  相鄰至(adjacent to)  $V_2$
    - $V_2$  相鄰自(adjacent from) $V_1$

- 附著(incident)

- 我們稱頂點 $v_1$ 和頂點 $v_2$ 是相鄰，而邊  $(v_1, v_2)$  是附著在頂點 $v_1$ 與 $v_2$ 頂點上。

# 子圖 subgraph

- 若一個圖  $G_1$  內的全部頂點與邊都含在另一個圖  $G_2$  內，則稱  $G_1$  為  $G_2$  的子圖
- 子圖  $G_1$  的頂點數與邊數必小於或等於  $G_2$

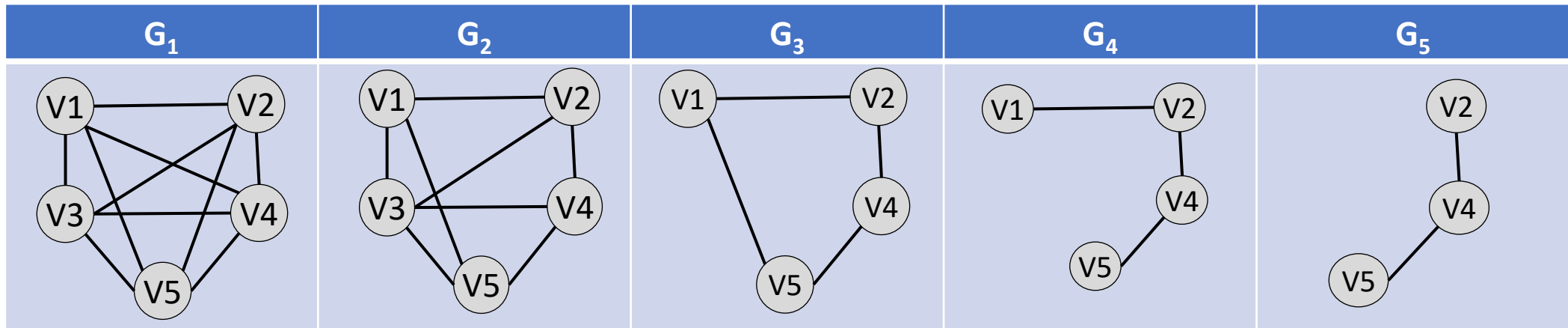

- $G_5$  是  $G_4$  的子圖，也是  $G_3$  的子圖，也是  $G_2$  的子圖，也是  $G_1$  的子圖
- $G_4$  是  $G_3$  的子圖，也是  $G_2$  的子圖，也是  $G_1$  的子圖
- $G_3$  是  $G_2$  的子圖，也是  $G_1$  的子圖
- $G_2$  是  $G_1$  的子圖



# 完全圖 complete graph

- 任兩個頂點之間都有一條邊相接的圖稱為**完全圖 complete graph**

無向完全圖

N 個頂點的無向完全圖，會有  $n(n-1)/2$  的邊

4 個頂點，有6個邊

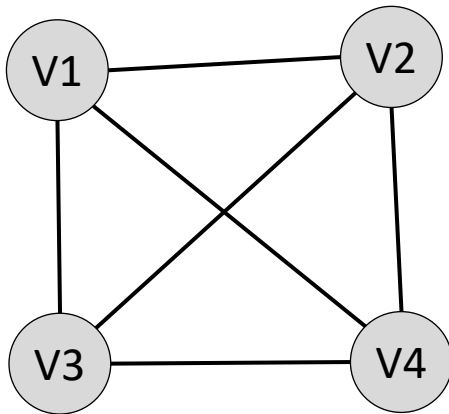

5 個頂點，有10個邊

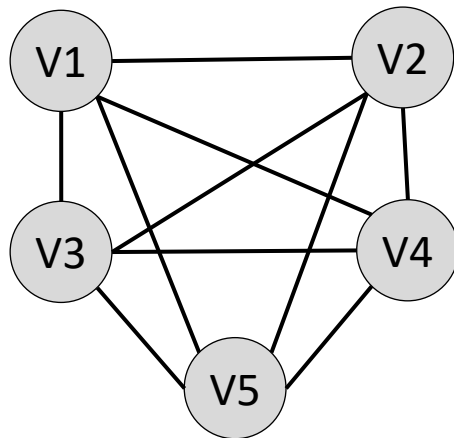

有向完全圖

N 個頂點的有向完全圖，會有  $n(n-1)$  的邊

4 個頂點，有12個邊

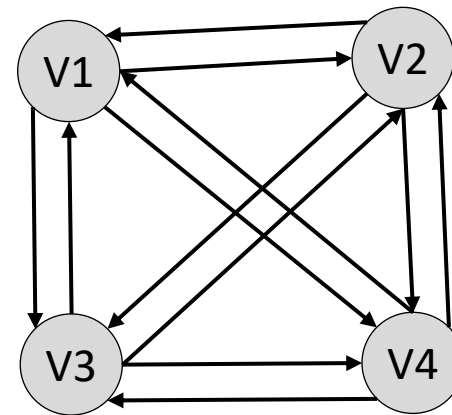

5 個頂點，有20個邊

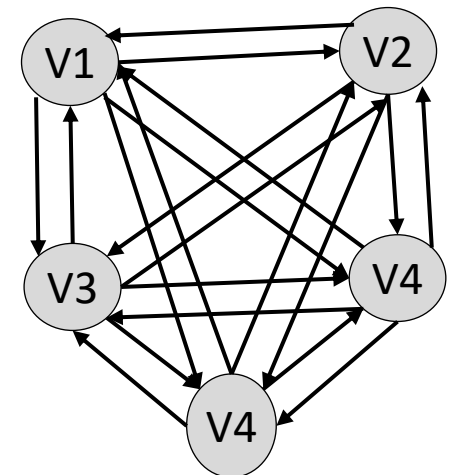

# 連通

- 連通 connected
  - 若兩個頂點之間存在路徑，稱此兩點為連通的。
- 連通圖 connected graph
  - 圖形G中，任兩點都有路徑存在，就稱圖形G為連通圖。
- 連通單元 connected component
  - 圖形 G 中最大的連通子圖。
  - 當圖  $G_1$  是另一個圖  $G_2$  的子圖時，且  $G_1$  是連通圖時，以及  $G_1$  只能是  $G_2$  的連通子圖時， $G_1$  就是  $G_2$  的連通單元。
  - 一個圖可能有多個連通單元。

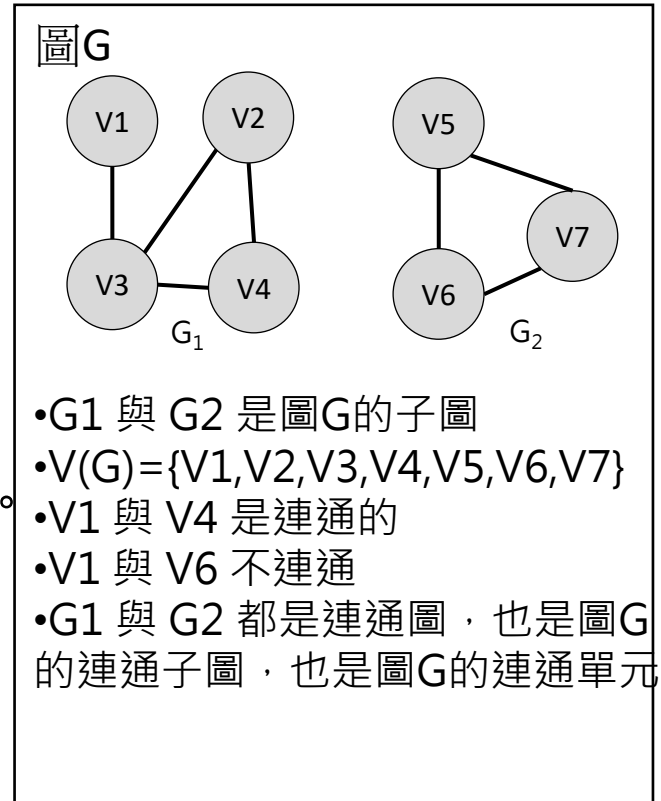

# 緊密連通

- 緊密連通 **strongly connected**
  - 若**有向圖**G中任兩個不同頂點，皆存在至少一條可以互通到對方頂點的路徑，就稱此圖G為緊密連通
- 緊密連通單元**strongly connected component**
  - **有向圖**內的緊密連通最大子圖

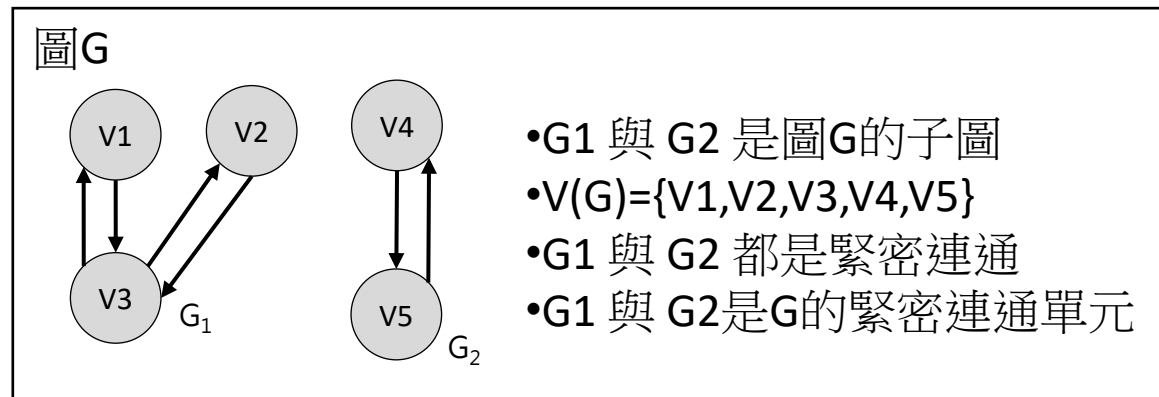

# 分支度 degree

- 分支度 degree
  - 附著在頂點的邊數。
  - 只有**無向圖**會計算頂點的分支度。

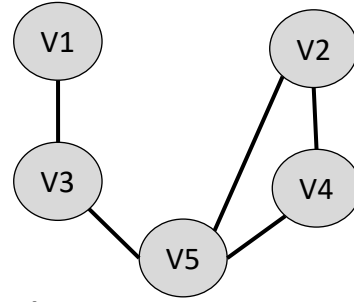

- V1分支度: 1
- V2分支度: 2
- V3分支度: 2
- V4分支度: 2
- V5分支度: 3

- 內分支度 in-degree
  - 頂點V的內分支度是指以V為**終點** (即箭頭指向V) 的邊數。
  - 只有**有向圖**會計算頂點的內分支度。

- 外分支度 out-degree
  - 頂點V的外分支度是指以V為**起點**的邊數。
  - 只有**有向圖**會計算頂點的外分支度。

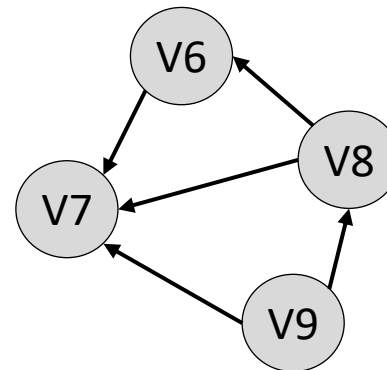

- V6內分支度: 1  
外分支度: 1
- V7內分支度: 3  
外分支度: 0
- V8內分支度: 1  
外分支度: 2
- V9內分支度: 0  
外分支度: 2

# 同構圖 Graph Isomorphism

- 當兩個圖的邊數與節點數相同，且兩個圖用  $V(G)$  與  $E(G)$  表示時，節點與邊的表示都一樣時，就稱此兩個圖為**同構**

圖 $G_1$

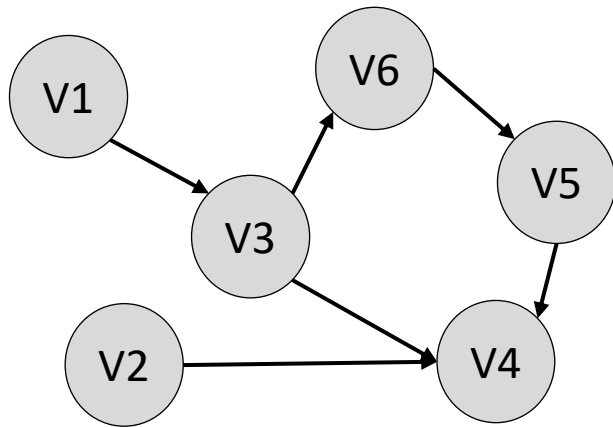

- $V(G_1) = \{V1, V2, V3, V4, V5, V6\}$
- $E(G_1) = \{<V1, V3>, <V3, V6>, <V6, V5>, <V5, V4>, <V3, V4>, <V2, V4>\}$

G1與G2是  
同構的

圖 $G_2$

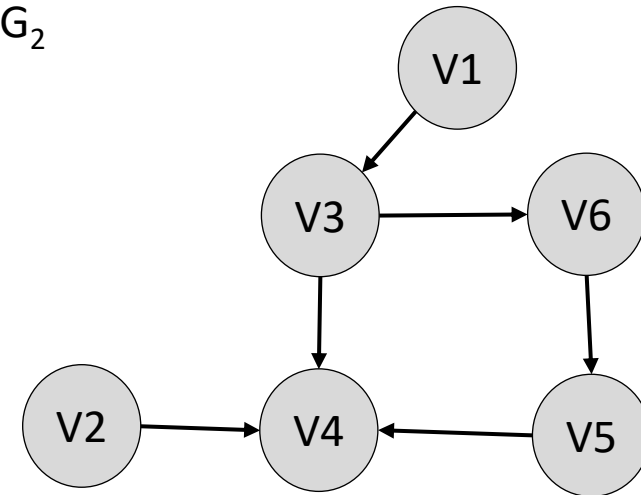

- $V(G_2) = \{V1, V2, V3, V4, V5, V6\}$
- $E(G_2) = \{<V1, V3>, <V3, V6>, <V6, V5>, <V5, V4>, <V3, V4>, <V2, V4>\}$

# 不通用的名詞

## 僅適用於無向圖的名詞

- 分支度(degree)

## 僅適用於有向圖的名詞

- 緊密連通 strongly connected
- 緊密連通單元strongly connected component
- 內分支度 in-degree
- 外分支度 out-degree

# 專有名詞表

頂點 vertex	相鄰 adjacent	簡單路徑 simple path	緊密連通單元 strongly connected component
邊 edge	附著 incident	循環 cycle	分支度 degree
無向圖 undirected graph	子圖 subgraph	連通 connected	內分支度 in-degree
有向圖 directed graph	路徑 path	連通單元 connected component	外分支度 out-degree
完全圖形 complete graph	長度 length	緊密連通 strongly connected	

試著每看到一個圖形就將上面的專有名詞表逐一填入對應的值，多練習幾次，相信很快就會熟記了喔！

下面舉出兩種練習例子，趕快來試試看吧！



# 圖的名詞練習 $G_1$

- $G_1$ 是無向圖或有向圖？
- $V(G_1)=\{?\}$
- $E(G_1)=\{?\}$
- $G_1$ 是完全圖形嗎？
- $V1$ 與 $V2$ 有相鄰嗎？ $V1$ 與 $V4$ 有相鄰嗎？ $V1$ 與 $V8$ 有相鄰嗎？
- 有哪些邊附著在 $V1$ ？有哪些邊附著在 $V5$ ？
- 請畫出三種 $G_1$ 的子圖
- 請列出 $V5$ 到 $V8$ 的路徑與路徑長度，並說明列出的是簡單路徑嗎？
- 請列出一條路徑長度為4，起始點為 $V1$ 的循環路徑
- 請列出 $G_1$ 的連通單元
- 請說明 $G_1$ 內各頂點的分支度

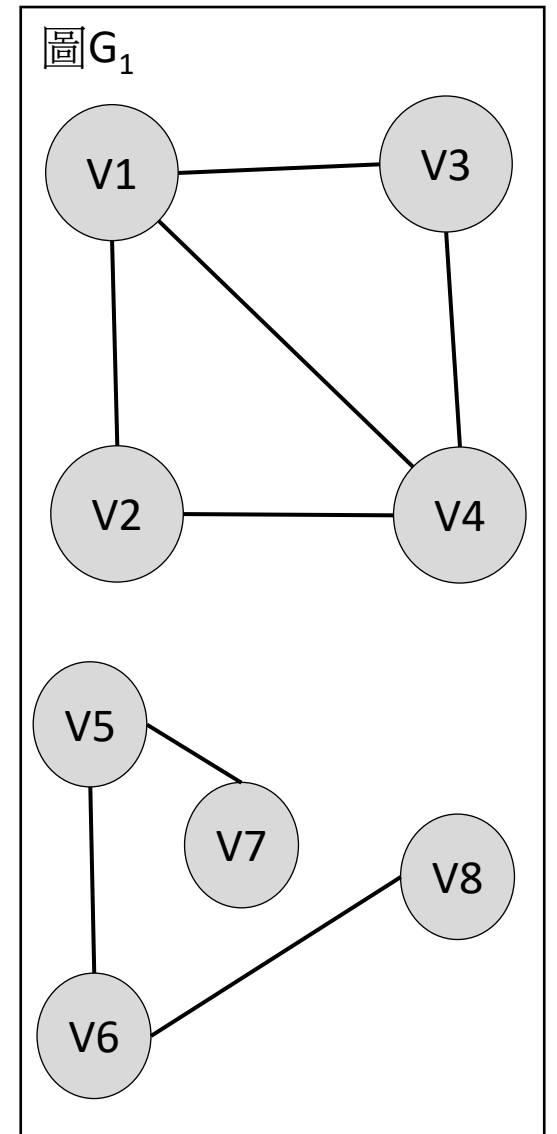



# 圖的名詞練習 $G_2$

- $G_2$ 是無向圖或有向圖？
- $V(G_2)=\{?\}$
- $E(G_2)=\{?\}$
- $G_2$ 是完全圖形嗎？
- V1相鄰至哪些點？V1相鄰自哪些點？
- 有哪些邊附著在V1？有哪些邊附著在V5？
- 請畫出三種 $G_2$ 的子圖
- 請列出V1到V4的路徑與路徑長度，並說明列出的是簡單路徑嗎？
- 請列出 2 條路徑長度為3，起始點為V1的循環路徑
- 請列出 $G_1$ 的連通單元與緊密連通單元
- 請說明 $G_1$ 內各頂點的內分支度與外分支度

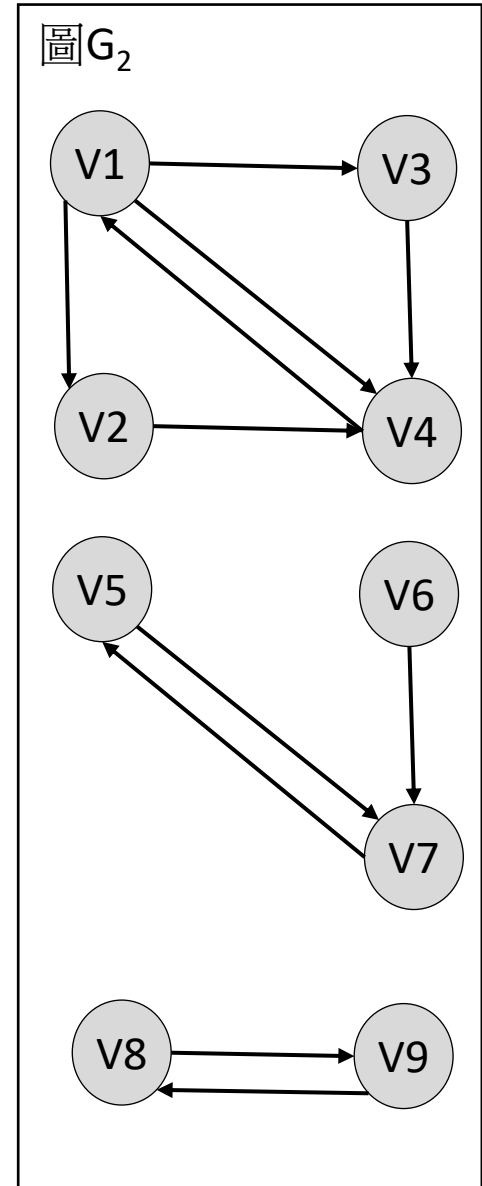

# 中途休息一下， 先回想我們現在要學習什麼？

- 我們最終目標是
  - 處理圖的問題
- 目前我們
  - 瞭解了什麼是圖 Graph
  - 瞭解了圖 Graph實際有哪些應用
  - 瞭解了圖有哪些種類與名詞
- 那我們還需要瞭解什麼呢？
  - 要先能用資料結構表示圖形，才能用程式處理圖的問題啊！

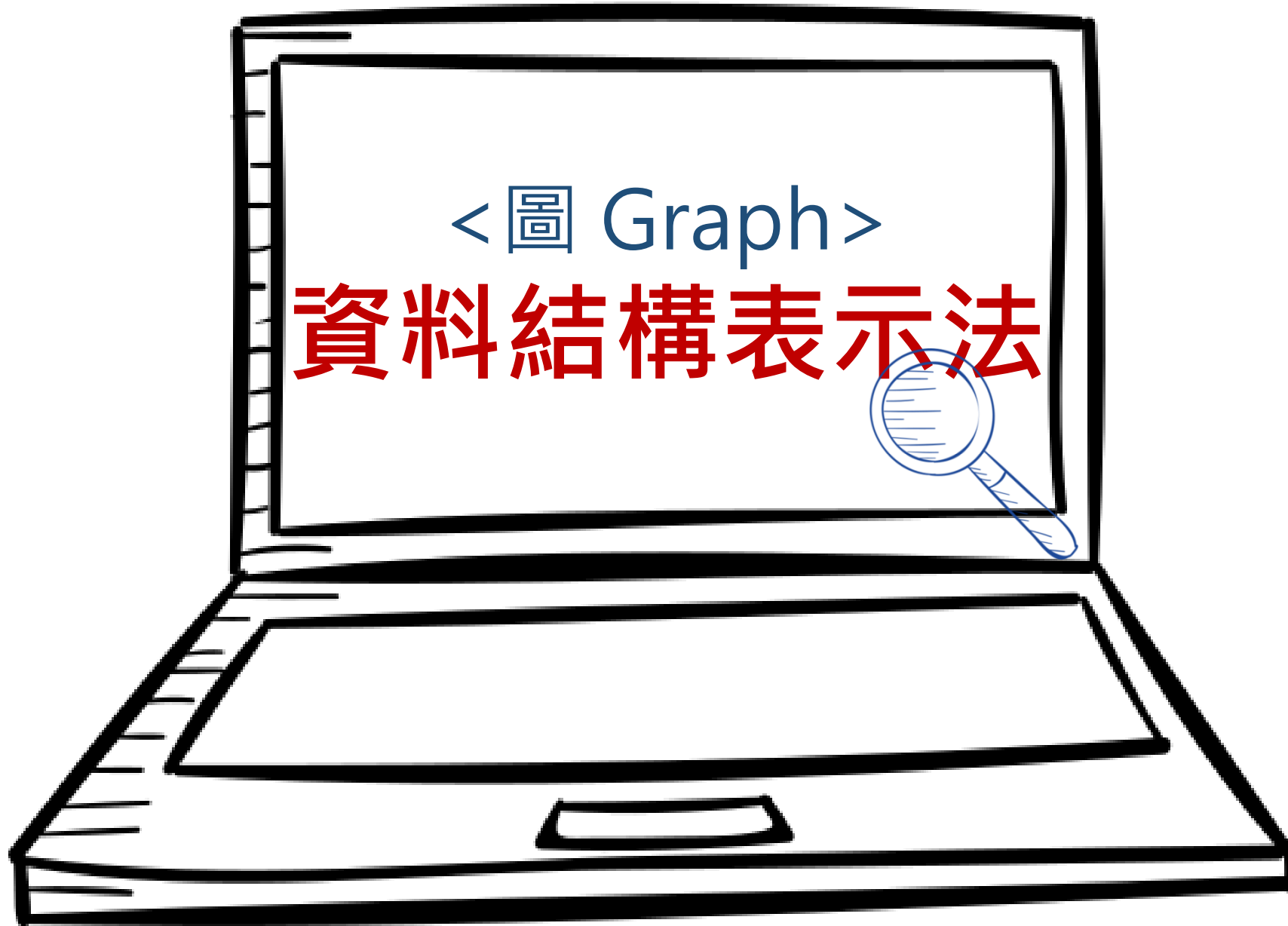

<圖 Graph>

資料結構表示法

# 如何表示圖形結構？

- 相鄰矩陣(adjacency matrix)
  - 使用二維陣列
- 相鄰串列(adjacency list)
  - 使用鏈節串列

# 相鄰矩陣 adjacency matrix

- 使用一個  **$N * N$  的二維整數陣列** 儲存圖形結構，稱為**相鄰矩陣**
  - $N$  是圖形的**頂點數目**
  - 陣列內每個元素( $V_i, V_j$ )表示這兩個頂點之間是否有邊，有邊元素值就是1，沒有邊元素值就是0，因此元素值只有**0 或 1** 兩種值
  - 對角線上的元素值皆為 0
    - 目前處理的圖都是簡單圖(simple graph)，不會有自我迴路(self loop)的情況，因此對角線上的元素值都會是 0
    - 簡單圖的介紹可參考後面的延伸觀念1

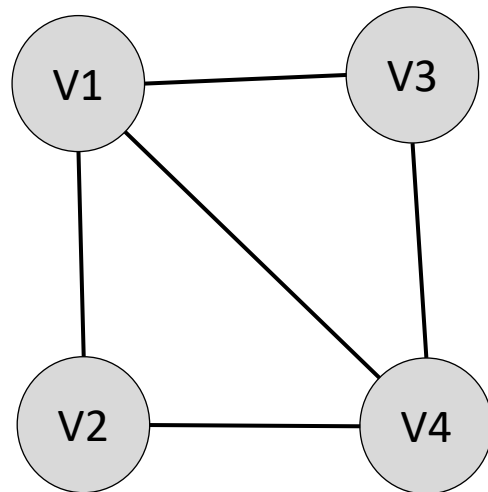

用**相鄰矩陣**  
表示圖形

	1	2	3	4
1	0	1	1	1
2	1	0	0	1
3	1	0	0	1
4	1	1	1	0

# 製作無向圖的相鄰矩陣 (1)

步驟 1: 使用頂點數目決定陣列大小

- 5個頂點，整數陣列大小就是  $5 * 5$

	1	2	3	4	5
1					
2					
3					
4					
5					

步驟 2: 將所有陣列元素值初始化為 0

	1	2	3	4	5
1	0	0	0	0	0
2	0	0	0	0	0
3	0	0	0	0	0
4	0	0	0	0	0
5	0	0	0	0	0

# 製作無向圖的相鄰矩陣 (2)

步驟 3: 關注第 1 列，設定  $(V_1, V_j)$  的值

- $V_1$  代表第一個頂點
- $V_j$  代表第  $j$  個頂點
- 若  $V_1$  與  $V_j$  相鄰，就將  $(V_1, V_j)$  設為 1，不相鄰就維持元素值為 0

	1	2	3	4	5
1	0	0	0	0	0
2	0	0	0	0	0
3	0	0	0	0	0
4	0	0	0	0	0
5	0	0	0	0	0

步驟 4: 重複步驟 3，每次關注一列(一個頂點  $i$ )，設定該列的所有元素值  $(V_i, V_j)$ ，直到每列設定完畢

- 關注第 2 列，設定  $(V_2, V_j)$  的值
- 關注第 3 列，設定  $(V_3, V_j)$  的值
- 關注第 4 列，設定  $(V_4, V_j)$  的值
- 關注第 5 列，設定  $(V_5, V_j)$  的值

	1	2	3	4	5
1	0	0	0	0	0
2	0	0	0	0	0
3	0	0	0	0	0
4	0	0	0	0	0
5	0	0	0	0	0



# 製作有向圖的相鄰矩陣 (1)

步驟 1: 使用頂點數目決定陣列大小

- 5個頂點，整數陣列大小就是  $5 * 5$

	1	2	3	4	5
1					
2					
3					
4					
5					

步驟 2: 將所有陣列元素值初始化為 0

	1	2	3	4	5
1	0	0	0	0	0
2	0	0	0	0	0
3	0	0	0	0	0
4	0	0	0	0	0
5	0	0	0	0	0



# 製作有向圖的相鄰矩陣 (2)

步驟 3: 關注第 1 列，設定  $(V_1, V_j)$  的值

- $V_1$  代表第一個頂點
- $V_j$  代表第  $j$  個頂點
- 若  $V_1$  有一條箭頭指向  $V_j$  的邊，就將  $(V_1, V_j)$  設為 1，沒有的話就維持元素值為 0

	1	2	3	4	5
1	0	0	0	0	0
2	0	0	0	0	0
3	0	0	0	0	0
4	0	0	0	0	0
5	0	0	0	0	0

步驟 4: 重複步驟 3，每次關注一列(一個頂點  $i$ )，設定該列的所有元素值  $(V_i, V_j)$ ，直到每列設定完畢

- 關注第 2 列，設定  $(V_2, V_j)$  的值
- 關注第 3 列，設定  $(V_3, V_j)$  的值
- 關注第 4 列，設定  $(V_4, V_j)$  的值
- 關注第 5 列，設定  $(V_5, V_j)$  的值

	1	2	3	4	5
1	0	0	0	0	0
2	0	0	0	0	0
3	0	0	0	0	0
4	0	0	0	0	0
5	0	0	0	0	0



# 相鄰矩陣 adjacency matrix

## 無向圖

- 有  $M$  個邊就有  $M*2$  個元素值為 1
- 第  $I$  列有幾個元素值為 1 就代表第  $I$  個頂點的**分支度**為多少，也代表有多少邊附著在第  $I$  個頂點
- 第  $J$  行有幾個元素值為 1 就代表第  $J$  個頂點的**分支度**為多少，也代表有多少邊附著在第  $J$  個頂點

## 有向圖

- 有  $M$  個邊就有  $M$  個元素值為 1
- 第  $I$  **列**有幾個元素值為 1 就代表第  $I$  個頂點的**外分支度**為多少
- 第  $J$  **行**有幾個元素值為 1 就代表第  $J$  個頂點的**內分支度**為多少

	1	2	3	4
1	0	0	0	0
2	0	0	0	0
3	0	0	0	0
4	0	0	0	0

第 2 列 => 第 2 個頂點的外分支度

第 3 行 => 第 3 個頂點的內分支度

# 相鄰串列(adjacency list)

- 使用 **N 個單向鏈節串列** 串接每個頂點的相鄰頂點
  - N 是圖形的頂點數目
  - 第 I 個單向鏈節串列代表附著在第 I 個頂點的邊

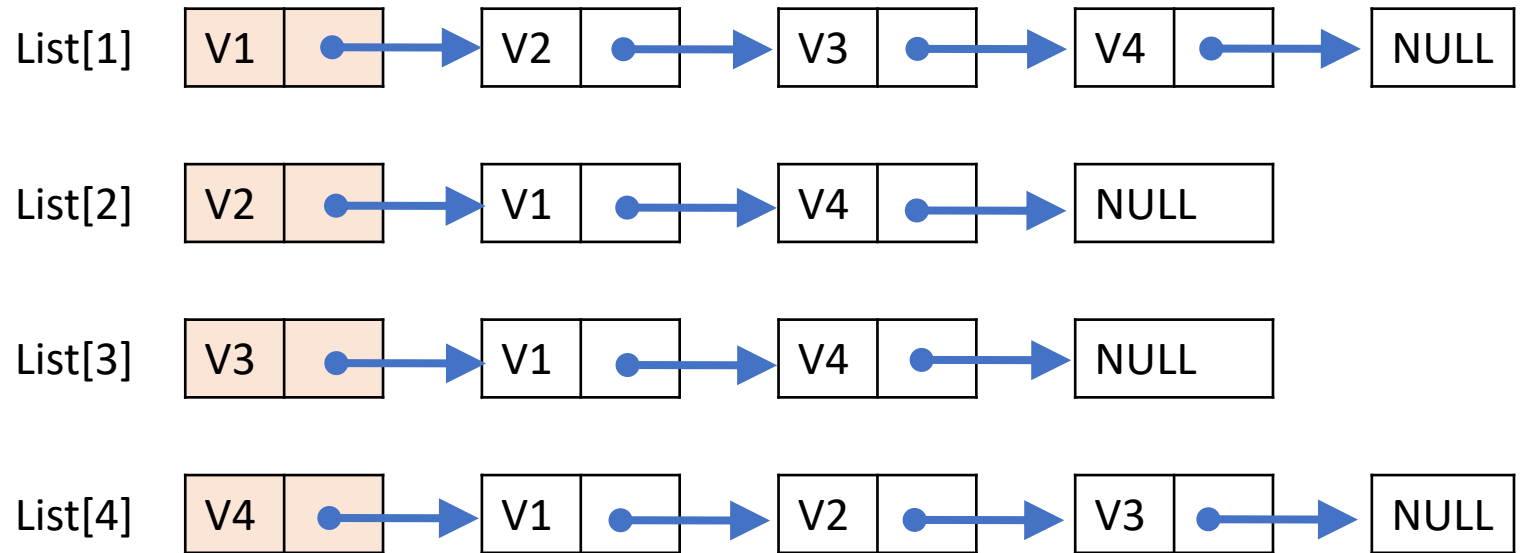
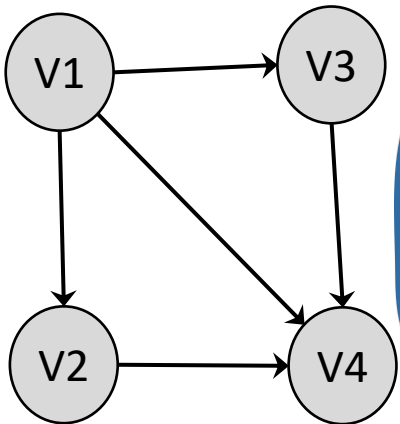

# 製作無向圖的相鄰串列 (1)

## 步驟 1: 定義單向鏈節串列節點結構

- 結構內至少包含兩個成員：
  - 是第幾個頂點
  - 指向下一個節點的結構指標

```
typedef struct vnode {  
    int vertex;  
    struct vnode *next;  
} graphNode;
```

## 步驟 2: 使用頂點數目決定結構指標陣列大小，並初始化陣列元素

- 4個頂點，指標陣列大小就是 4
- 並將每個元素的下一個節點指標設為 NULL

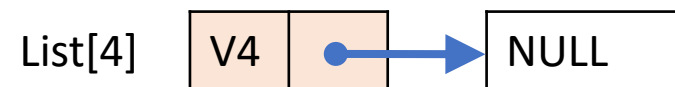
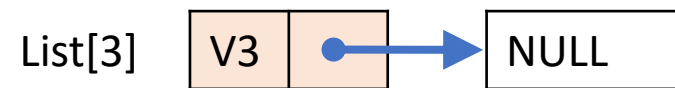
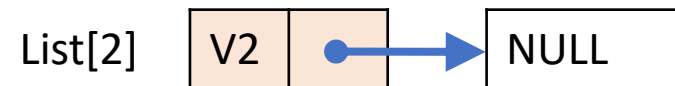
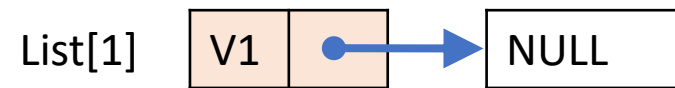

```
graphNode *graphVertex[4];
```

# 製作無向圖的相鄰串列 (2)

**步驟 3: 關注結構陣列的第 1 個項目，將跟第 1 個頂點相鄰的頂點加到第 1 個串列列表內**

- 邊  $(v1, v4)$  會在第 1 個串列加入頂點 4，也會在第 4 個串列加入節點 1
- 第  $i$  個鏈節串列的節點數會等於第  $i$  個頂點的分支度

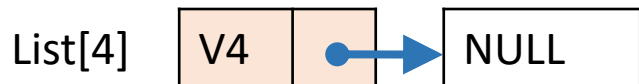
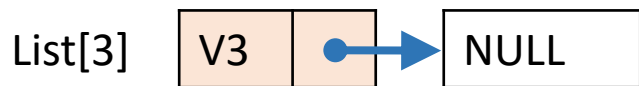
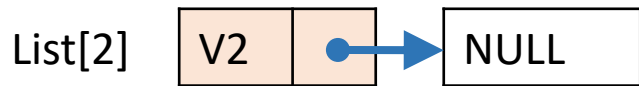
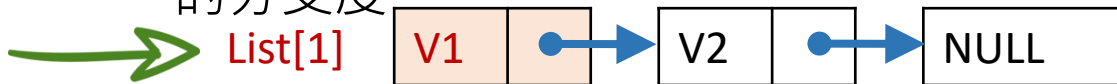

**步驟 4: 重複步驟 3，每次一個陣列項目，設定與該對應頂點的相鄰點**

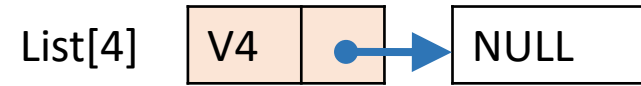
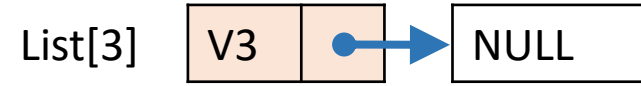
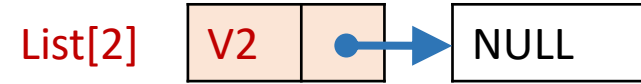

# 製作有向圖的相鄰串列 (1)

## 步驟 1: 定義單向鏈節串列節點結構

- 結構內至少包含兩個成員：
  - 是第幾個頂點
  - 指向下一個節點的結構指標

```
typedef struct vnode {  
    int vertex;  
    struct vnode *next;  
} graphNode;
```

## 步驟 2: 使用頂點數目決定結構指標陣列大小，並初始化陣列元素

- 4個頂點，指標陣列大小就是 4
- 並將每個元素的下一個節點指標設為 NULL

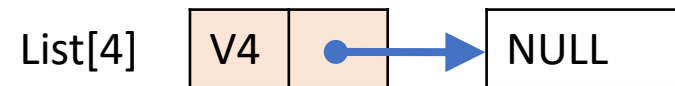
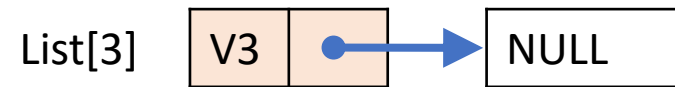
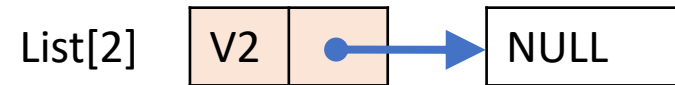
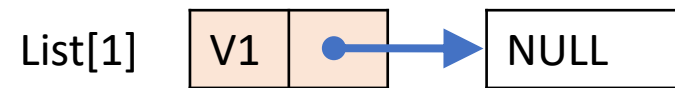

```
graphNode *graphVertex[4];
```

# 製作有向圖的相鄰串列 (2)

步驟 3: 關注結構陣列的第 1 個項目，  
將從第 1 個頂點**指出去**的邊對應的相  
鄰頂點加到第 1 個串列列表內

- 邊  $\langle v1, v4 \rangle$  只會在第 1 個串列加入頂點 4
- 第  $i$  個鏈節串列的節點數會等於第  $i$  個頂點的外分支度

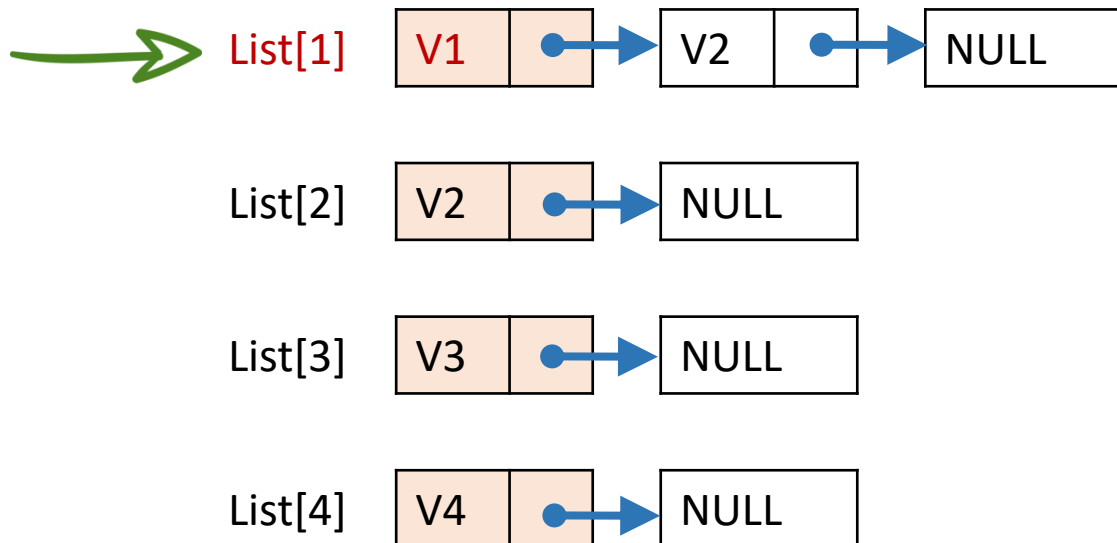

步驟 4: 重複步驟 3，每次一個陣列項  
目，設定與該對應頂點的相鄰點

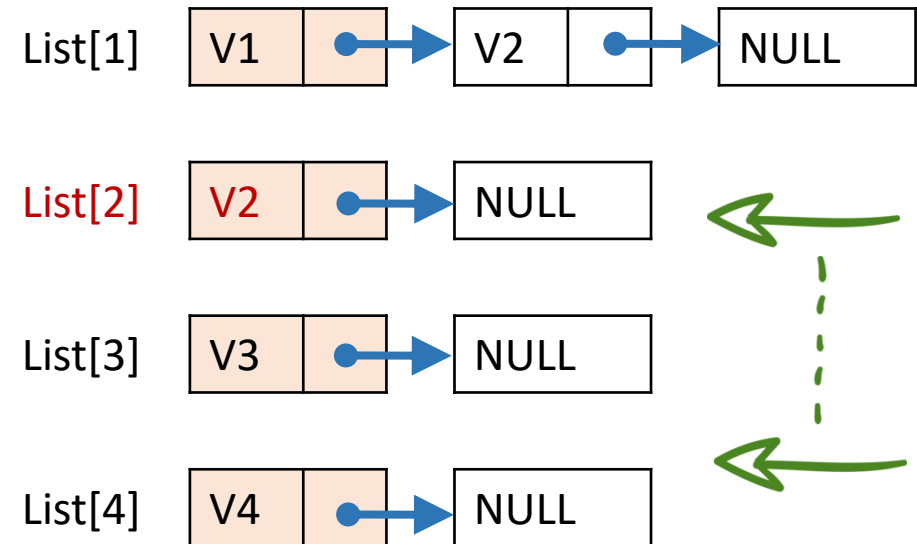

	相鄰矩陣	相鄰串列
	<ol style="list-style-type: none"> <li>1. 使用<b>二維陣列</b></li> <li>2. 頂點數決定<b>整數陣列</b>大小</li> </ol>	<ol style="list-style-type: none"> <li>1. 使用<b>鏈節串列</b></li> <li>2. 頂點數決定<b>結構指標陣列</b>大小</li> </ol>
無向圖	<ol style="list-style-type: none"> <li>1. 對稱矩陣</li> <li>2. 有 <b>M</b> 個邊就有 <b>M*2</b> 個元素值為 <b>1</b></li> <li>3. 第 <b>I</b> 列有幾個元素值為<b>1</b>就代表第 <b>I</b> 個頂點的<b>分支度</b>為多少，也代表有多少邊附著在第 <b>I</b> 個頂點</li> <li>4. 第 <b>J</b> 行有幾個元素值為<b>1</b>就代表第 <b>J</b> 個頂點的<b>分支度</b>為多少，也代表有多少邊附著在第 <b>J</b> 個頂點</li> </ol>	<ol style="list-style-type: none"> <li>1. 有 <b>M</b> 個邊就有 <b>M*2</b> 個節點</li> <li>2. 第 <b>I</b> 個串列有幾個節點就代表第 <b>I</b> 個頂點的<b>分支度</b>為多少，也代表有多少邊附著在第 <b>I</b> 個頂點</li> </ol>
有向圖	<ol style="list-style-type: none"> <li>1. 有 <b>M</b> 個邊就有 <b>M</b> 個元素值為 <b>1</b></li> <li>2. 第 <b>I</b> 列有幾個元素值為<b>1</b>就代表第 <b>I</b> 個頂點的<b>外分支度</b>為多少</li> <li>3. 第 <b>J</b> 行有幾個元素值為<b>1</b>就代表第 <b>J</b> 個頂點的<b>內分支度</b>為多少</li> </ol>	<ol style="list-style-type: none"> <li>1. 有 <b>M</b> 個邊就有 <b>M</b> 個節點</li> <li>2. 第 <b>I</b> 個串列有幾個節點就代表第 <b>I</b> 個頂點的<b>外分支度</b>為多少</li> </ol>

	1	2	3	4
1	0	0	0	0
2	0	0	0	0
3	0	0	0	0
4	0	0	0	0

第 2 列 => 第 2 個頂點的外分支度

第 3 行 => 第 3 個頂點的內分支度



	相鄰矩陣	相鄰串列
	<ol style="list-style-type: none"> <li>1. 使用<b>二維陣列</b></li> <li>2. 頂點數決定<b>整數陣列</b>大小</li> </ol>	<ol style="list-style-type: none"> <li>1. 使用<b>鏈節串列</b></li> <li>2. 頂點數決定<b>結構指標陣列</b>大小</li> </ol>
無向圖	<ol style="list-style-type: none"> <li>1. 對稱矩陣</li> <li>2. 有 <b>M</b> 個邊就有 <b>M*2</b> 個元素值為 <b>1</b></li> <li>3. 第 <b>I</b> 列有幾個元素值為<b>1</b>就代表第 <b>I</b> 個頂點的<b>分支度</b>為多少，也代表有多少邊附著在第 <b>I</b> 個頂點</li> <li>4. 第 <b>J</b> 行有幾個元素值為<b>1</b>就代表第 <b>J</b> 個頂點的<b>分支度</b>為多少，也代表有多少邊附著在第 <b>J</b> 個頂點</li> </ol>	<ol style="list-style-type: none"> <li>1. 有 <b>M</b> 個邊就有 <b>M*2</b> 個節點</li> <li>2. 第 <b>I</b> 個串列有幾個節點就代表第 <b>I</b> 個頂點的<b>分支度</b>為多少，也代表有多少邊附著在第 <b>I</b> 個頂點</li> </ol>
有向圖	<ol style="list-style-type: none"> <li>1. 有 <b>M</b> 個邊就有 <b>M</b> 個元素值為 <b>1</b></li> <li>2. 第 <b>I</b> 列有幾個元素值為<b>1</b>就代表第 <b>I</b> 個頂點的<b>外分支度</b>為多少</li> <li>3. 第 <b>J</b> 行有幾個元素值為<b>1</b>就代表第 <b>J</b> 個頂點的<b>內分支度</b>為多少</li> </ol>	<ol style="list-style-type: none"> <li>1. 有 <b>M</b> 個邊就有 <b>M</b> 個節點</li> <li>2. 第 <b>I</b> 個串列有幾個節點就代表第 <b>I</b> 個頂點的<b>外分支度</b>為多少</li> </ol>

	1	2	3	4
1	0	0	0	0
2	0	0	0	0
3	0	0	0	0
4	0	0	0	0

第 2 列 => 第 2 個頂點的外分支度

第 3 行 => 第 3 個頂點的內分支度

# 圖形的表示例子(1)

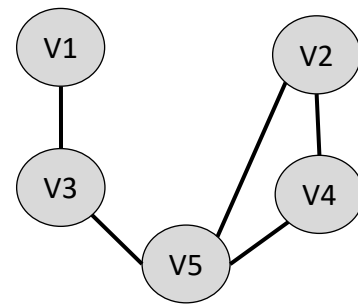

## 相鄰矩陣

	1	2	3	4	5
1	0	0	1	0	0
2	0	0	0	1	1
3	1	0	0	0	1
4	0	1	0	0	1
5	0	1	1	1	0

## 相鄰串列

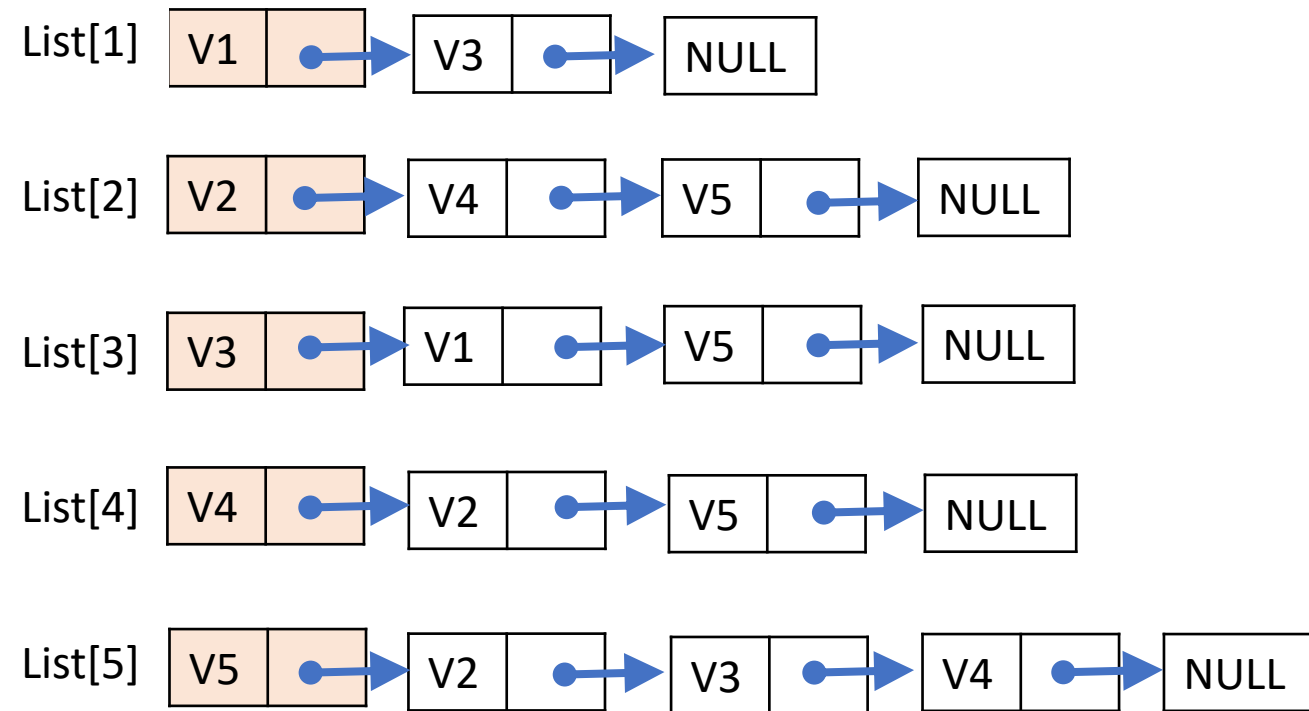

# 圖形的表示例子(2)

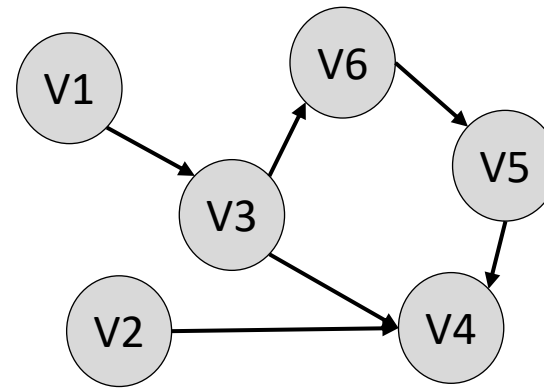

## 相鄰矩陣

	1	2	3	4	5	6
1	0	0	1	0	0	0
2	0	0	0	1	0	0
3	0	0	0	1	0	1
4	0	0	0	0	0	0
5	0	0	0	1	0	0
6	0	0	0	0	1	0

## 相鄰串列

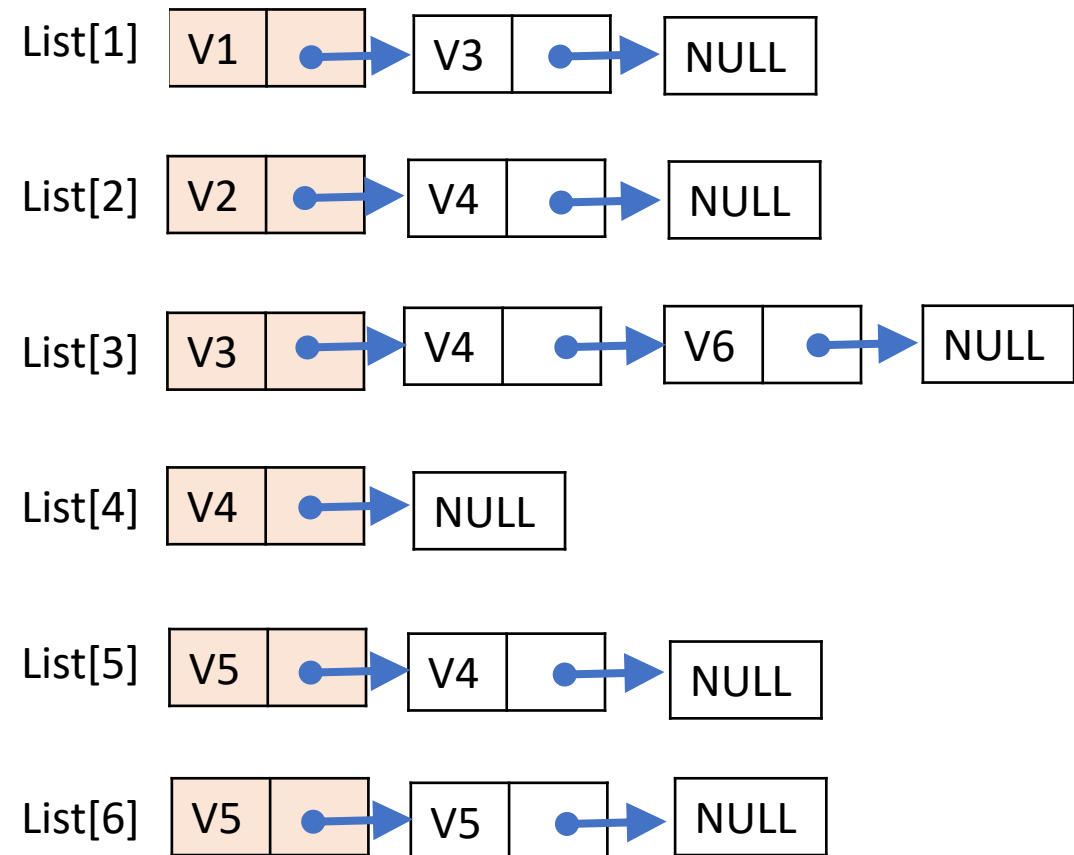

# 相鄰矩陣 V.S. 相鄰串列

	相鄰矩陣	相鄰串列
實作	比較容易 ( 只需要整數陣列 )	比較麻煩 ( 需要使用指標、結構、鏈節串列 )
判斷任兩點是否有邊	簡單，只要取 $V[i][j]$ 的值，若是 1 就是有邊	麻煩，需要將指定頂點對應的串列列表檢查一遍
邊數遠少於頂點數	浪費空間	省空間
邊數與頂點數差異不大	省空間	相對浪費空間 ( 需要多儲存下一個節點的指標 )
邊數不多時，計算總邊數	耗時 ( 要用兩層迴圈檢視所有元素值 )	省時 ( 節點相對少 )



延伸的概念

# 概念1: 簡單圖 Simple Graph

- 沒有多重邊(multiple edges)
- 沒有自我迴路(self loop)

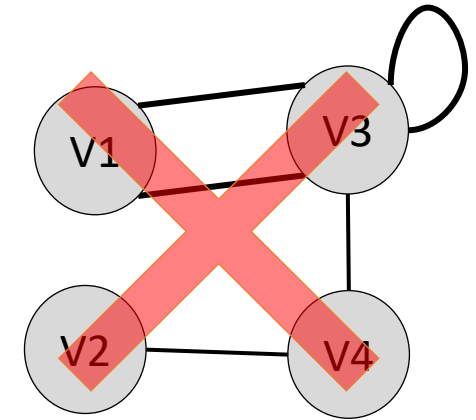
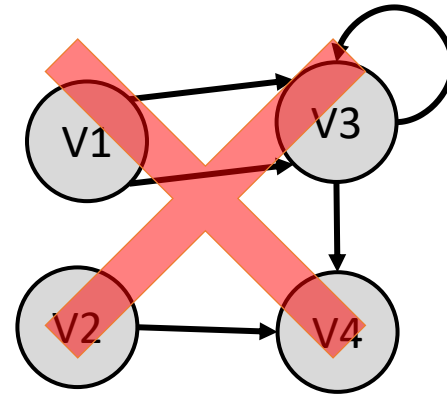

一般我們探討的圖形問題都是使用簡單圖



# 概念1: 簡單圖 Simple Graph

## 沒有自我迴路(self loop)

- 邊的兩端點都是同一個頂點的邊稱為 self loop

有向圖內的自我迴路

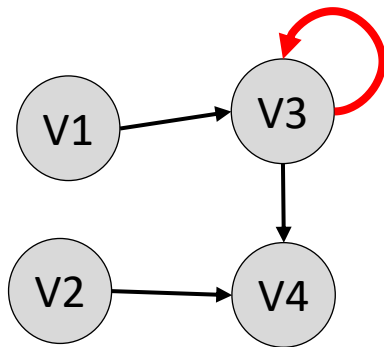

無向圖內的自我迴路

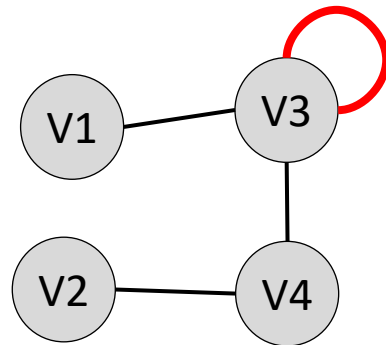

## 沒有多重邊(multiple edges)

- 兩條起點與終點都相同的邊稱為多重邊，也稱為平行邊(parallel edge)
- 有多重邊的圖稱為多重圖(multigraph)
- 兩個頂點(V1 與 V2)之間包含的多重邊的邊數撐為邊(V1, V2)或(或 $\langle V1, V2 \rangle$ )的重數

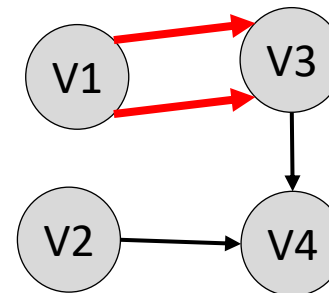

有向圖內的多重邊

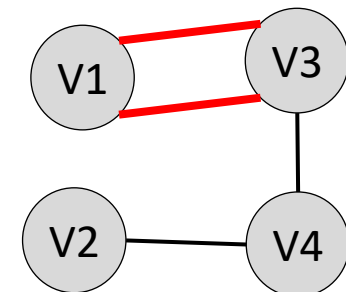

無向圖內的多重邊

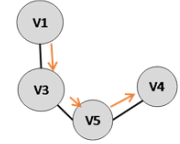
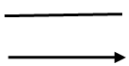
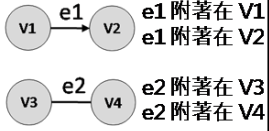
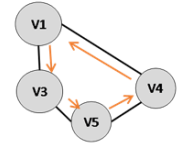
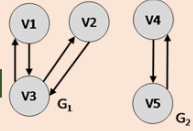
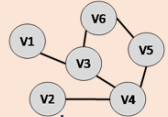
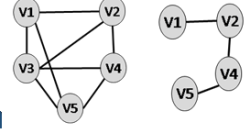
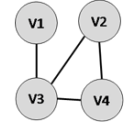
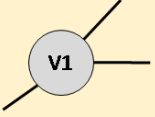
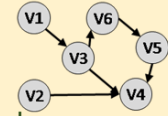
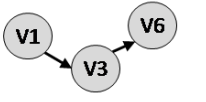
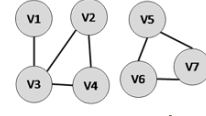
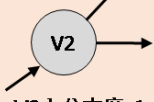
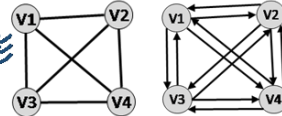
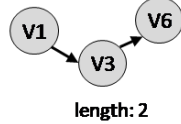
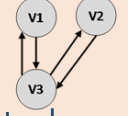
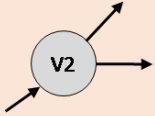
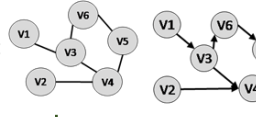
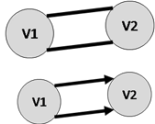
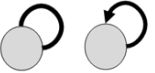
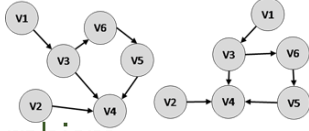

# 概念2: 名詞整理

<b>頂點</b> vertex 	<b>相鄰</b> adjacent  <p>v1 相鄰至 v2 v2 相鄰自 v1 v3 與 v4 相鄰</p>	<b>簡單路徑</b> simple path 	<div style="border: 1px solid black; padding: 2px; margin-bottom: 5px;">僅適用於無向圖的名詞</div> <div style="border: 1px solid black; padding: 2px;">僅適用於有向圖的名詞</div>
<b>邊</b> edge 	<b>附著</b> incident  <p>e1 附著在 v1 e1 附著在 v2 e2 附著在 v3 e2 附著在 v4</p>	<b>循環</b> cycle 	<b>緊密連通單元</b> strongly connected component 
<b>無向圖</b> undirected graph 	<b>子圖</b> subgraph 	<b>連通</b> connected 	<b>分支度</b> degree  <p>v1 分支度: 3</p>
<b>有向圖</b> directed graph 	<b>路徑</b> path  <p>{&lt;v1, v3&gt;, &lt;v3, v6&gt;}</p>	<b>連通單元</b> connected component 	<b>內分支度</b> in-degree  <p>v2 內分支度: 1</p>
<b>完全圖形</b> complete graph 	<b>路徑長度</b> length  <p>length: 2</p>	<b>緊密連通</b> strongly connected 	<b>外分支度</b> out-degree  <p>v2 外分支度: 2</p>
<b>簡單圖形</b> simple graph 	<b>多重圖形</b> multigraph 	<b>自我迴路</b> self loop 	<b>同構圖</b> Graph Isomorphism 

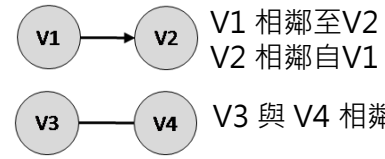
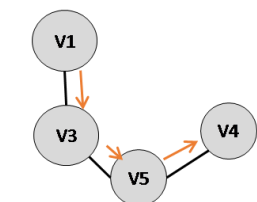
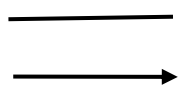
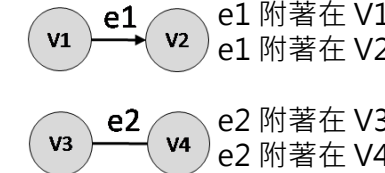
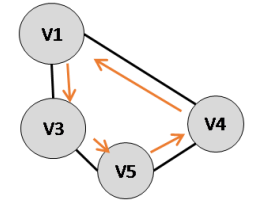
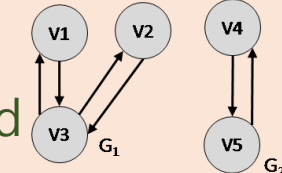
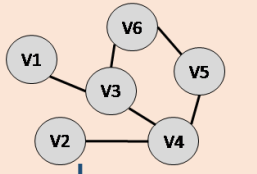
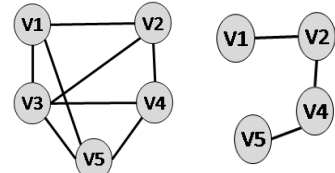
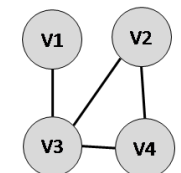
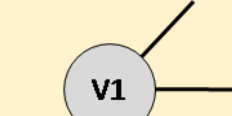
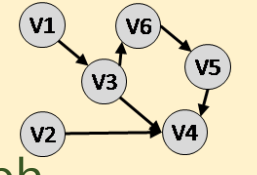
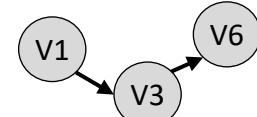
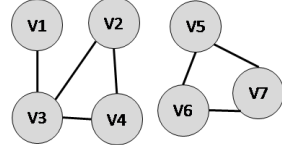
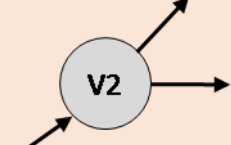
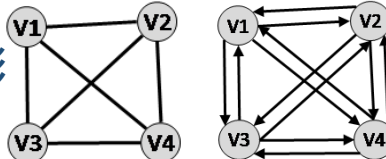
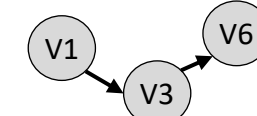
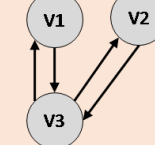
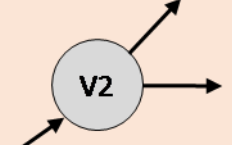
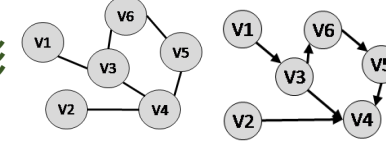
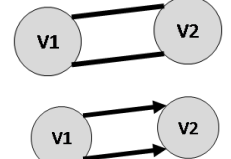
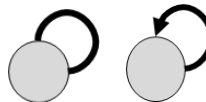

<p><b>頂點</b></p> <p>vertex</p> 	<p><b>相鄰</b></p> <p>adjacent</p>  <p>V1 相鄰至 V2 V2 相鄰自 V1</p> <p>V3 與 V4 相鄰</p>	<p><b>簡單路徑</b></p> <p>simple path</p> 	<p>僅適用於無向圖的名詞</p> <p>僅適用於有向圖的名詞</p>
<p><b>邊</b></p> <p>edge</p> 	<p><b>附著</b></p> <p>incident</p>  <p>e1 附著在 V1 e1 附著在 V2</p> <p>e2 附著在 V3 e2 附著在 V4</p>	<p><b>循環</b></p> <p>cycle</p> 	<p><b>緊密連通單元</b></p> <p>strongly connected component</p> 
<p><b>無向圖</b></p> <p>undirected graph</p> 	<p><b>子圖</b></p> <p>subgraph</p> 	<p><b>連通</b></p> <p>connected</p> 	<p><b>分支度</b></p> <p>degree</p>  <p>V1分支度: 3</p>
<p><b>有向圖</b></p> <p>directed graph</p> 	<p><b>路徑</b></p> <p>path</p>  <p>{&lt;V1, V3&gt;, &lt;V3, V6&gt;}</p>	<p><b>連通單元</b></p> <p>connected component</p> 	<p><b>內分支度</b></p> <p>in-degree</p>  <p>V2內分支度: 1</p>
<p><b>完全圖形</b></p> <p>complete graph</p> 	<p><b>路徑長度</b></p> <p>length</p>  <p>length: 2</p>	<p><b>緊密連通</b></p> <p>strongly connected</p> 	<p><b>外分支度</b></p> <p>out-degree</p>  <p>V2外分支度: 2</p>
<p><b>簡單圖形</b></p> <p>simple graph</p> 	<p><b>多重圖形</b></p> <p>multigraph</p> 	<p><b>自我迴路</b></p> <p>self loop</p> 	<p><b>同構圖</b></p> <p>Graph Isomorphism</p> 